

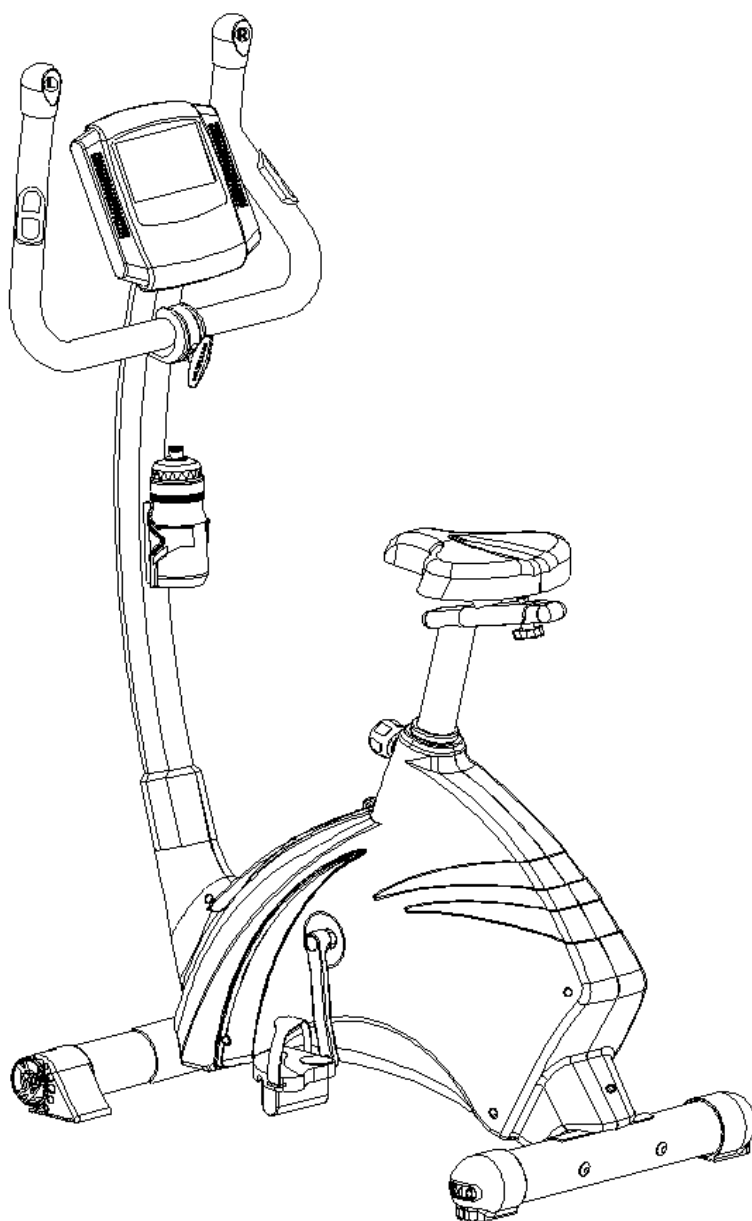

Uživatelský manuál – CZ

IN 4387 Rotoped inSPORTline Pangar (KH-82002)



BEZPEČNOSTNÍ UPOZORNĚNÍ



- Pro zajištění maximální bezpečnosti při cvičení provádějte pravidelné kontroly, zda nedošlo k poškození a opotřebenosti částí přístroje.
- Jestliže bude přístroj používat také jiná osoba, je důležité, aby byla obeznámena se všemi pokyny uvedenými v tomto manuálu.
- Na přístroji může současně cvičit pouze 1 osoba.
- Před použitím přístroje zkontrolujte, zda jsou všechny šrouby a matice řádně přitaženy a všechna kloubní spojení v dobrém stavu.
- Před cvičením odstraňte všechny nebezpečné předměty s ostrými hranami z okolí přístroje.
- Přístroj používejte ke cvičení pouze tehdy, když není nikterak poškozen a pracuje bezchybně.
- Poškozený, opotřebený nebo vadný díl musí být okamžitě vyměněn a je zakázáno přístroj používat, dokud nebude řádně opraven.
- Děti si rády hrají a jsou zvědavé a rodiče a dohlízející osoby mají velkou zodpovědnost, protože může dojít k situacím, že bude přístroj používán nesprávným způsobem.
- Než dovolíte dítěti cvičit na přístroji, zvažte jejich mentální a tělesný stav. Děti mohou cvičit na trenažéru pouze za dozoru dospělé osoby, která bude dohlížet na správné použití přístroje. Rotoped není hračka.
- Kolem celého přístroje je třeba zajistit dostatek volného místa.
- Snižte riziko úrazu na minimum a nedovolte dětem používat přístroj bez dohledu dospělé osoby. Děti mohou přístroj používat nesprávným způsobem díky jejich přirozené zvědavosti a zálibě v hraní.
- Uvědomte si, že nesprávně vedené nebo nadměrné cvičení může vést k poškození Vašeho zdraví.
- Před použitím trenažéru je třeba jej správně zajistit proti nežádoucímu pohybu pomocí regulovatelných nožiček.
- Přístroj umístěte na rovný povrch a zajistěte jeho stabilitu.
- K cvičení používejte vhodné oblečení a vhodnou obuv. Nevhodné je oblečení, které by se mohlo do přístroje při cvičení zachytit (např. příliš dlouhé a volné oblečení). Doporučujeme pevnou sportovní obuv s protiskluzovou podrážkou.
- Před zahájením jakéhokoliv cvičebního programu se poraďte s lékařem. Lékař Vám může navrhnout vhodný cvičební program a doporučit vhodnou stravu.

DŮLEŽITÉ INFORMACE

- Trenažér sestavte podle pokynů uvedených v manuálu a používejte pouze originální dodané díly. Před zahájením sestavování zkontrolujte, zda byly dodány všechny díly uvedené v seznamu dílu.
- Přístroj umístěte na suchém a rovném povrchu a chraňte jej před vlhkostí. V případě potřeby umístěte pod přístroj vhodnou protiskluzovou podložku, můžete tím předejít poškození plochy pod přístrojem.
- Je třeba si uvědomit, že cvičební přístroje a jejich příslušenství nejsou žádné hračky. Proto mohou přístroj používat pouze osoby, které jsou obeznámeny s jeho správným provozem.
- Přestaňte okamžitě cvičit, pociťujete-li závrať, nevolnost, bolest v oblasti hrudníku nebo jakékoliv jiné tělesné potíže. O dalším cvičení se poraďte s lékařem.
- Děti a lidé zdravotně postižení mohou na přístroji cvičit pouze za dohledu způsobilé osoby, která zajistí správný postup při cvičení.
- Nepřibližujte se k pohyblivým částem přístroje během jeho používání.
- Všechny nastavitelné části přístroje musí být nastaveny správně s ohledem na jejich krajní polohy.
- Necvičte bezprostředně po jídle.

SCHÉMA

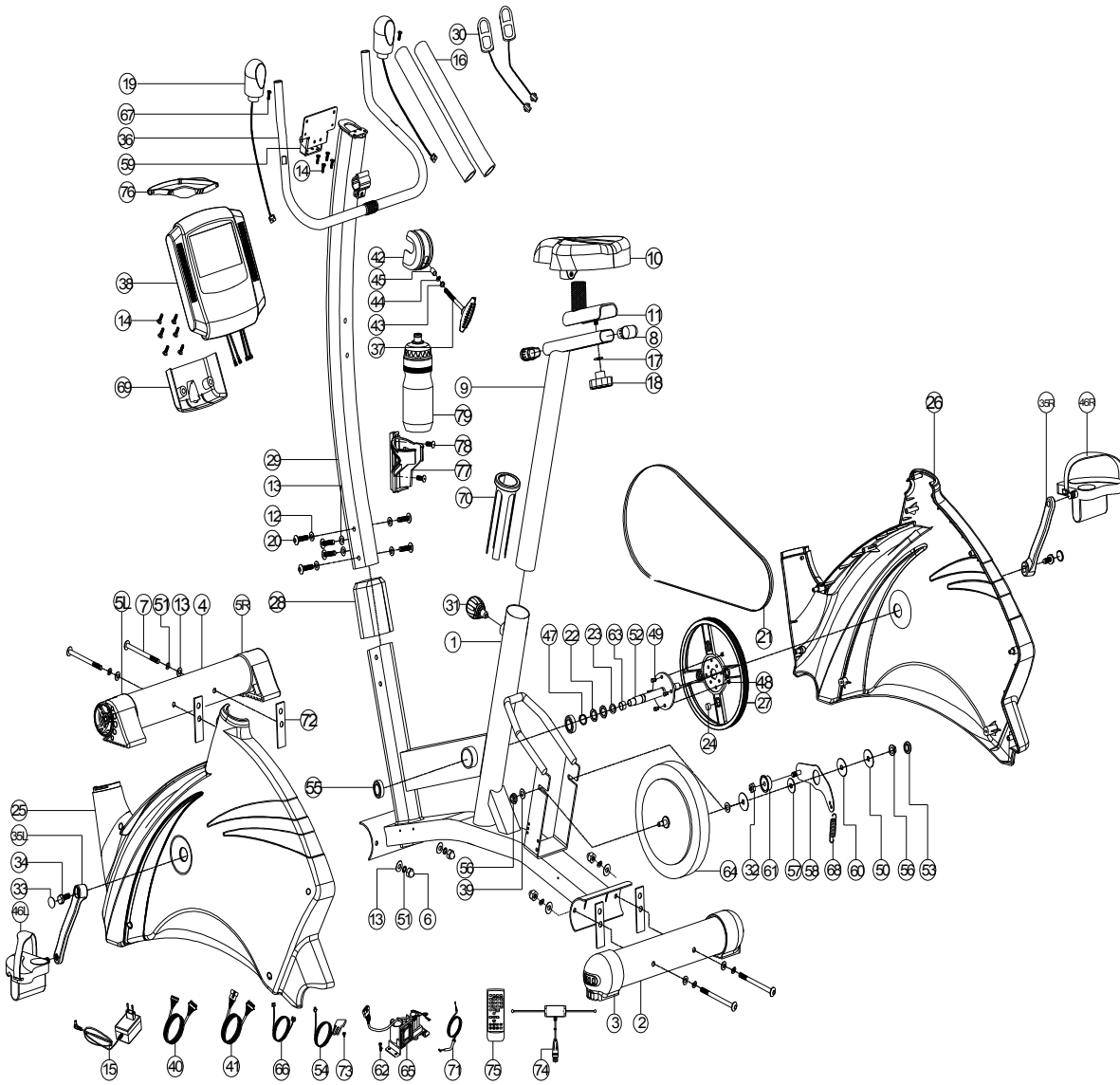









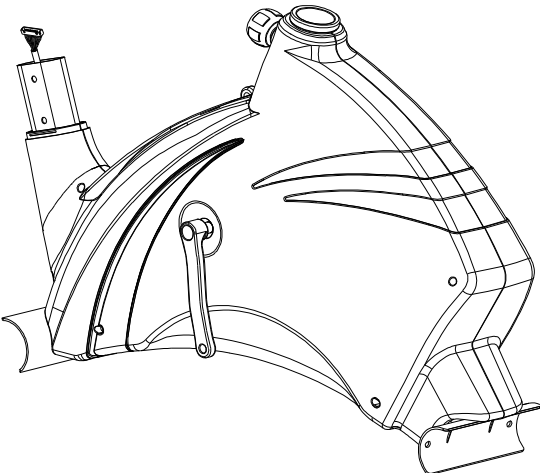

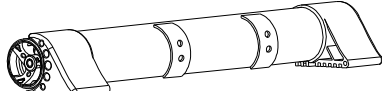

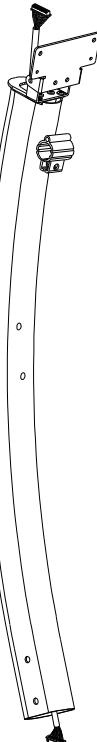
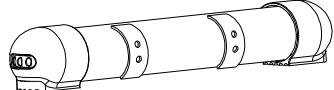

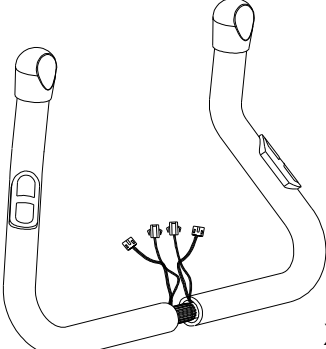

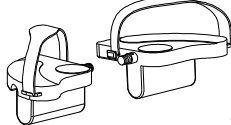



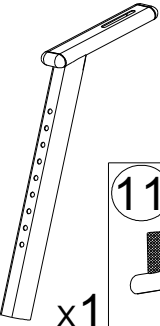
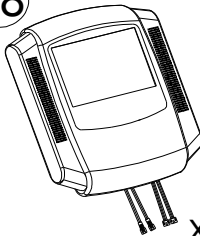



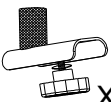

SEZNAM DÍLŮ

Číslo	Díl	Množství	Číslo	Díl	Množství
1	Hlavní rám	1	39	Plochá podložka D22*D10*2T	2
2	Zadní nosník	1	40	Horní počítačový kabel 1000L	1
3	Krytka zadního nosníku – nastavitelná nožička D76*86	2	41	Dolní počítačový kabel 400L	1
4	Přední nosník	1	42	Krytka – říditka	1
5L	Levá krytka předního nosníku D76*120L	1	43	Plochá podložka D16xD8.5x1.2T	1
5R	Pravá krytka předního nosníku D76*120L	1	44	Pružná podložka D15.4 XD8.2x2T	1
6	Kloboučková matice M8*1.25*15L	4	45	Objímka D8.2xD12.7x33	1
7	Imbusový šroub M8*1.25*95L	4	46L/46R	Pedály	1
8	Oválná krytka	2	47	C-kroužek	1
9	Sedlovka	1	48	Pojistná matice M6x1.0x6T	4
10	Sedlo	1	49	Imbusový šroub	4
11	Část sedlovky umožňující posun směrem dopředu a dozadu	1	50	Plochá podložka D50xD10x2.0T	1
12	Plochá podložka D16*D8.5*1.2T	8	51	Pružná podložka D15.4 XD8.2x2T	1
13	Klenutá podložka D22*D8.5*1.5T	12	52	Osa	1
14	Křížový šroub M5x0.8x10L	2	53	Krytka šroubu D35*8	2
15	Adaptér	1	54	Kabel snímače 100L	2
16	Grip	2	55	Ložisko #99502	2
17	Plochá podložka D25*D8.5*2T	1	56	Samojistící matice 3/8"-26UNF*6.5T	7
18	Nastavovací šroub	1	57	Železná plochá podložka D30xD10x3.2T	1
19L	Zátěžový kabel 700L	2	58	Upevňovací deska bezpečnostního kola	1
19R	Zátěžový kabel	4	59	Destička pro připevnění počítače	4
20	Vnitřní imbusový šroub M8x1.25x15L	1	60	Plastová plochá podložka D50*D10*1T	2
21	Pás 420 J5	2	61	Bezpečnostní kolo	1
22	Vlnitá podložka D21xD16.2x0.3T	1	62	Křížový šroub ST4.2x1.4x15L	7
23	Plochá podložka D24xD16x1.5T	1	63	Distanční tělísko	1
24	Kulatý magnet	1	64	Zátěžové kolo	1
25	Levý kryt	1	65	Motor	1
26	Pravý kryt	1	66	Napájecí kabel	1
27	Pásové kolo	1	67	Křížový šroub ST3.5*1.27*15L	1
28	Oválná krytka	1	68	Pružina D2.2*D14*65L	1
29	Přední tyč	2	69	Spodní kryt počítače	2
30	Snímač tepové frekvence WP1007-09B	2	70	Vnitřní zástrčka	1
	Kabel 600L – snímač tepové frekvence	1	71	Napínací kabel D1.5*370	1
31	Rychloupínací šroub D50xM16x32xD8	1	72	Zarážka 20*90*1.7T	1
32	Pojistná matice M8*1.25*8T	2	73	Křížový šroub M5x0.8x12L	1
33	Krytka šroubu D23x6.5	2	74	Anténa	4
34	Imbusový šroub M8*1.25*25	1	75	Dálkový ovladač	1
35L	Levá klika	1	76	Hrudní pás	4
35R	Pravá klika	1	77	Držák na láhev 120*87*3T	1
36	Říditka	1	78	Křížový šroub M5*0.8*15L	1

37	Nastavovací šroub s rukojetí ve tvaru písmene T	1	79	Láhev	1
38	SV7092-71	1			

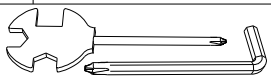
KONTROLNÍ SEZNAM DÍLŮ

NÁVOD NA SESTAVENÍ

1. Krok

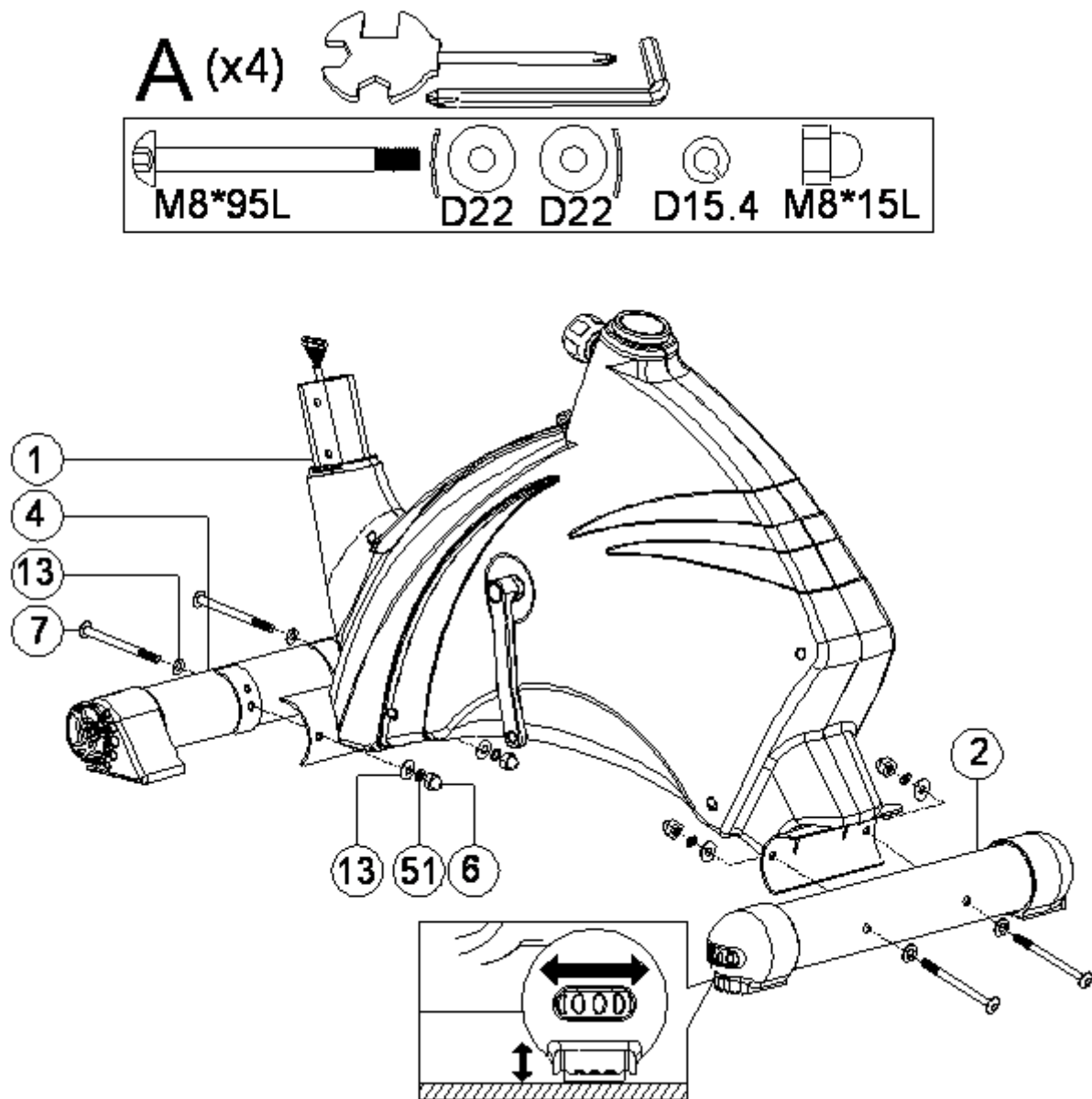

Připevněte přední (4) a zadní nosník (2) k hlavnímu rámu (1) pomocí imbusových šroubů (7), klenutých podložek (13), pružných podložek (51) a kloboučkových matic (6).

2. Krok

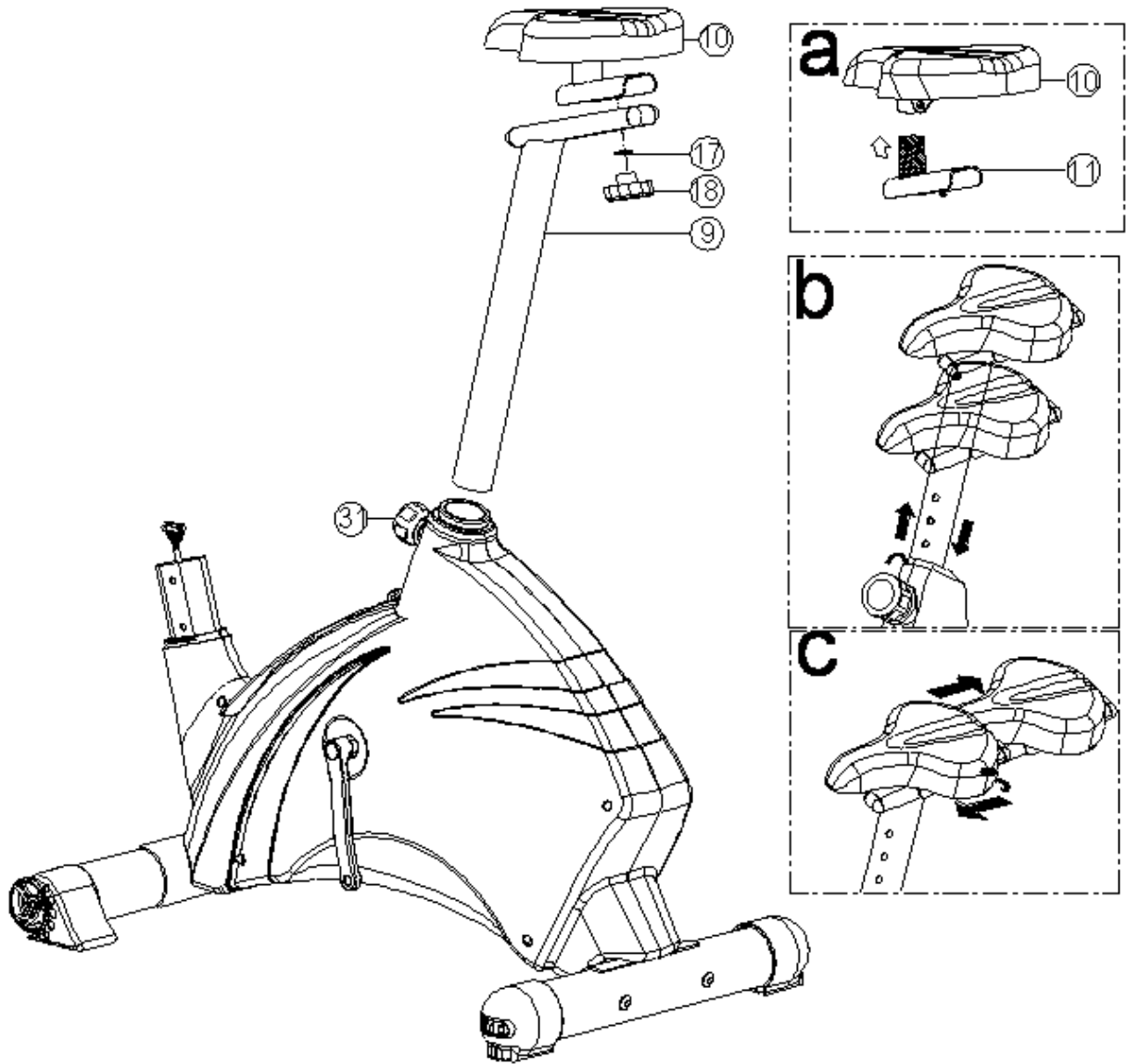

- 1) Připevněte sedlo (10) k sedlovce (9) pomocí ploché podložky (17) a šroubu (18).
- 2) Vsuňte sedlovku (11) do hlavního rámu (1) a pro zajistěte sedlovku pomocí nastavovacího šroubu (31).
- 3) Pomocí nastavovacího šroubu (31) lze snadno nastavit výšku sedla (10).

3. Krok

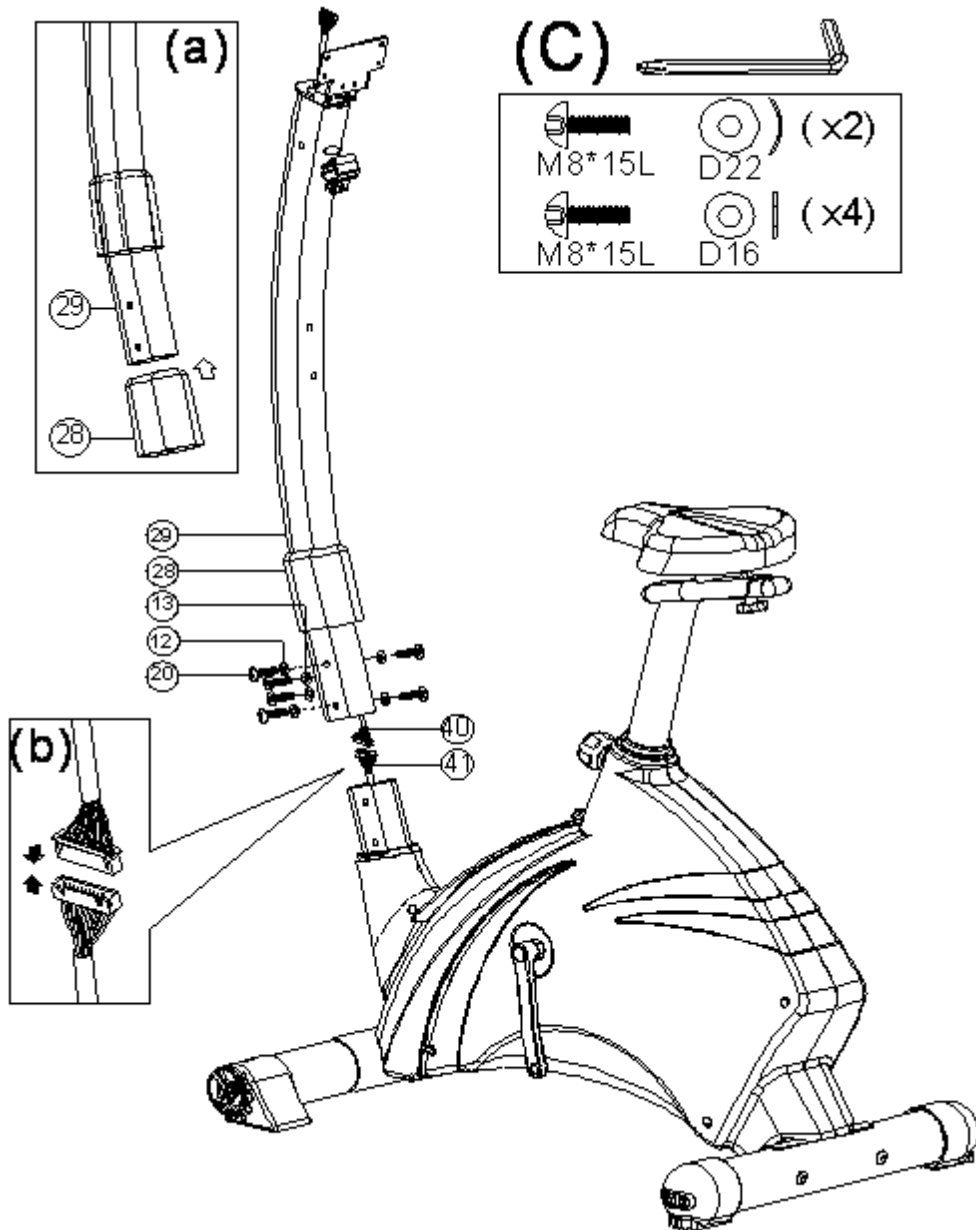

1. Nadzdvihněte ochrannou krytku (28) (obr. (a)) a propojte počítačový kabel (40 a 41) (obr. (b)).
2. Připevněte přední tyč (29) k hlavnímu rámu (1) pomocí klenutých podložek (13), pružných podložek (12) a imbusových šroubů (20).

4. Krok

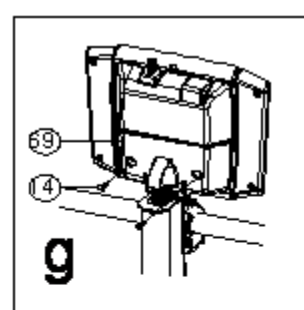
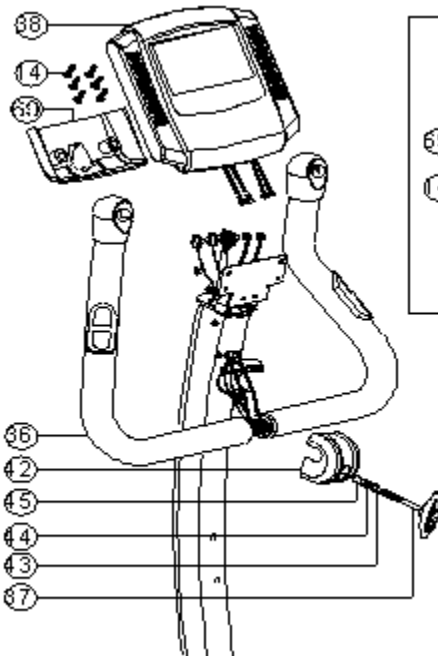
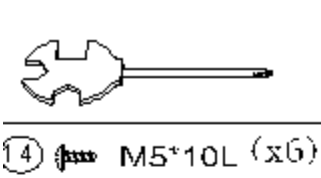
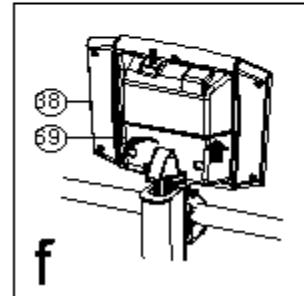
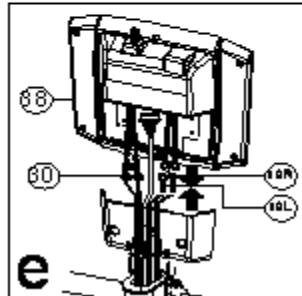
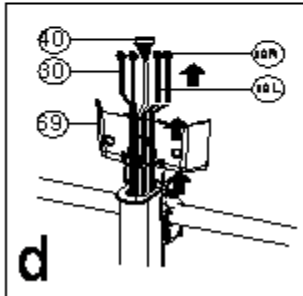
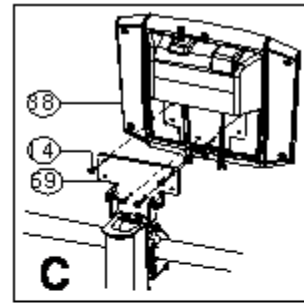
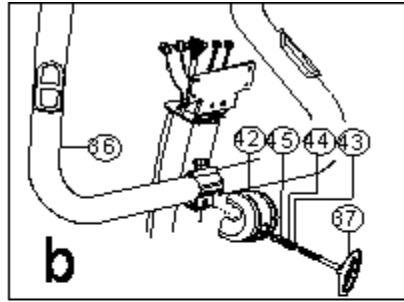
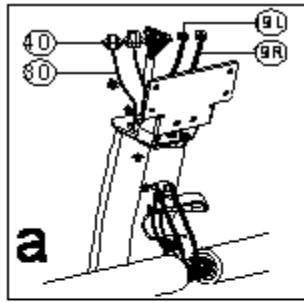

- 1) Vytáhněte zátěžové kabely (19L, 19R), horní počítačový kabel (40) a kabely pro snímání tepové frekvence (30) z přední tyče (29). (Obr. a)
- 2) Připevněte říditka (36) k přední tyči (29) pomocí krytky (42), objímky (45), pružné podložky (44), ploché podložky (43) a šroubu s rukojetí ve tvaru T (37). (Obr. b)
- 3) Připevněte počítač (38) k destičce (59) pomocí křížových šroubů (14). (Obr. c)
- 4) Provléčte zátěžové kabely (19L, 19R), horní počítačový kabel (40) a kabely pro snímání tepové frekvence (30) spodním krytem počítače (69). (Obr. d)
- 5) Zapojte zátěžové kabely (19L, 19R) a kabely pro snímání tepové frekvence (30). (Obr. e)
- 6) Připevněte spodní kryt počítače (69) k počítači (38). (Obr. f)

5. Krok

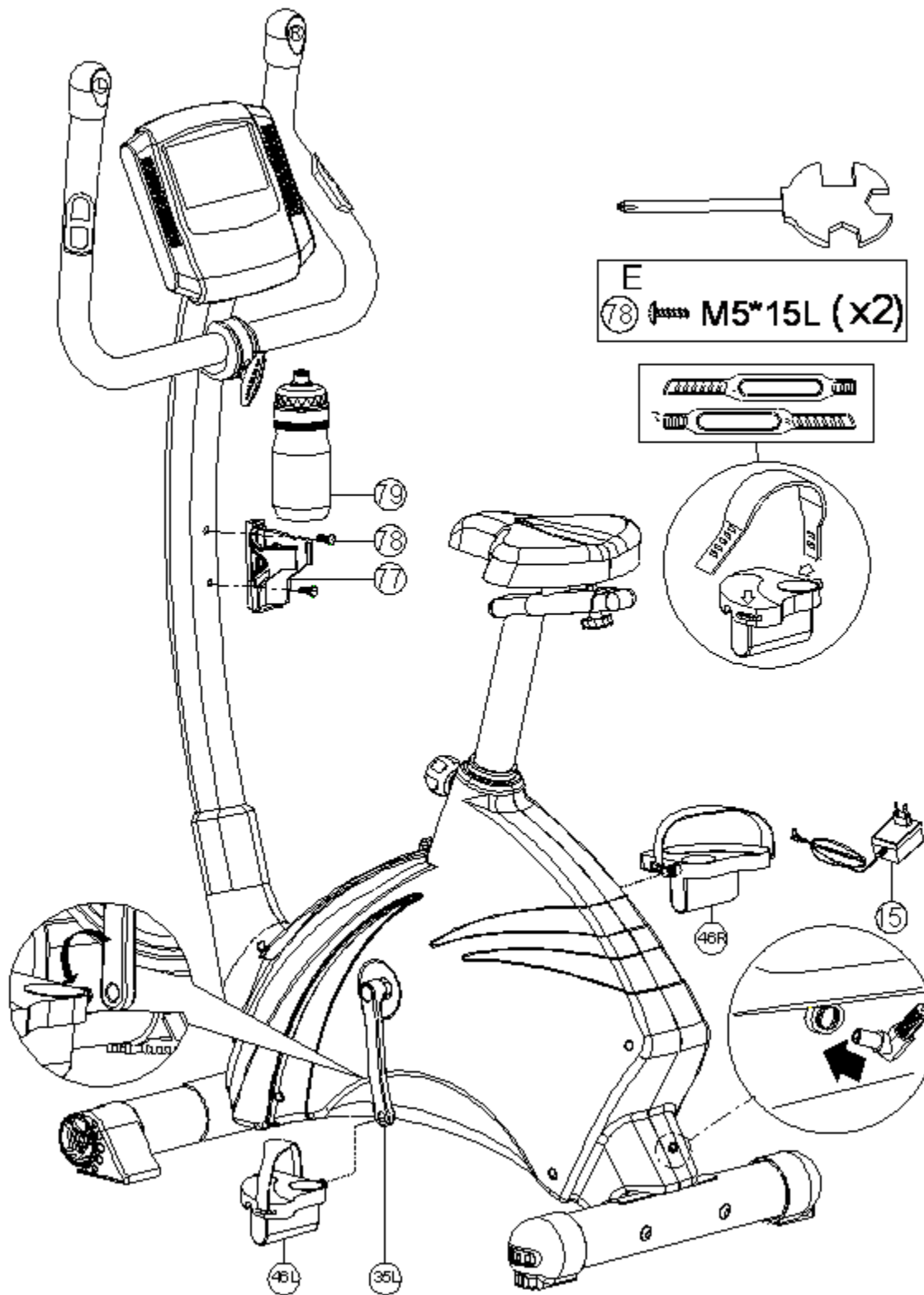

- 1) Připevněte držák na lahev (77) k přední tyči pomocí křížových šroubů (78) a vložte do něj lahev (79).
- 2) Připevněte pedály (46L, 46R) ke klikám (35L, 35R).
- 3) Připojte napájecí kabel (15).

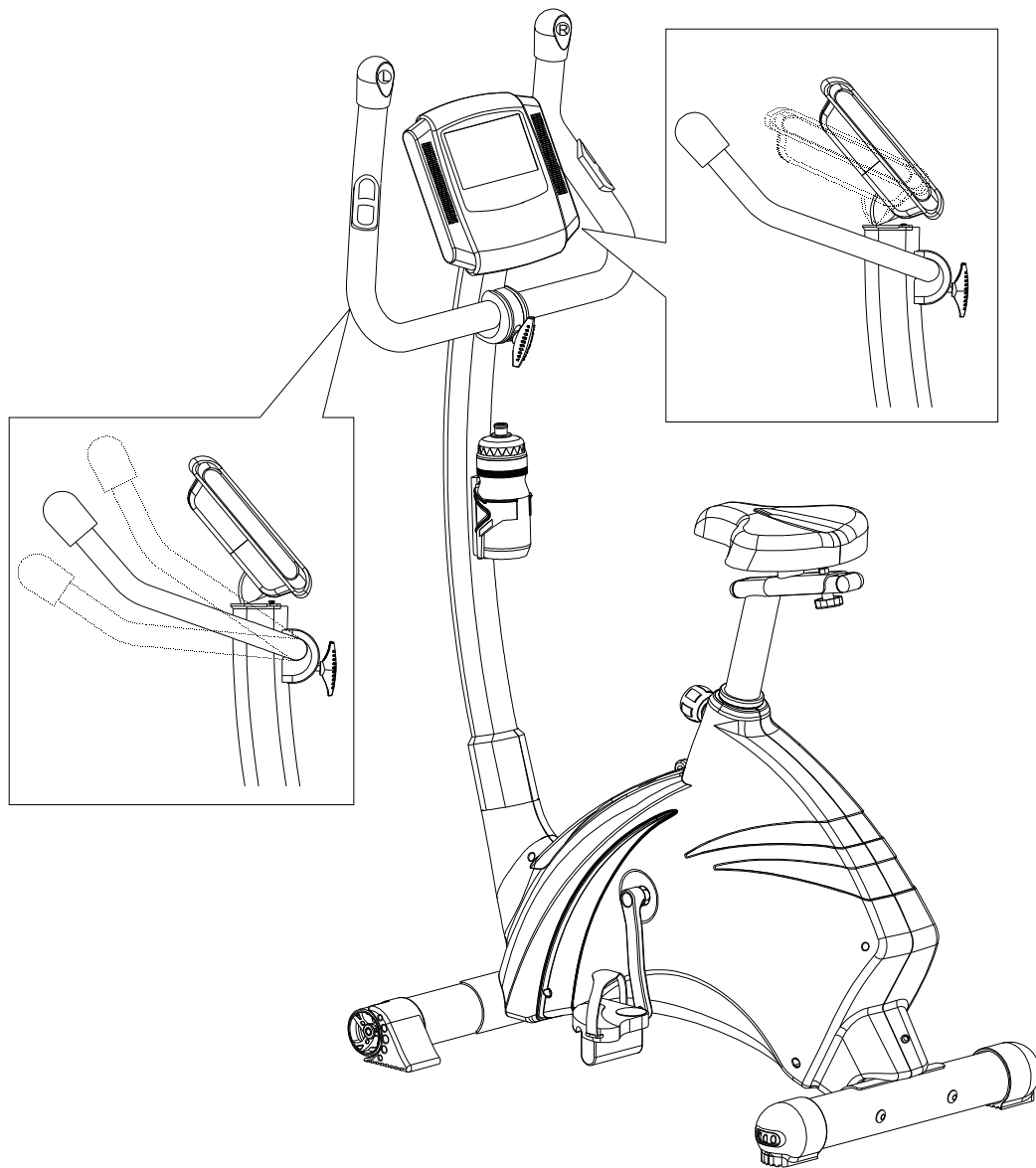

Polohu řídítek a počítače lze přizpůsobit.

NÁVOD K POUŽITÍ POČÍTAČE

SV7092-71

DŮLEŽITÁ BEZPEČNOSTNÍ UPOZORNĚNÍ

VAROVÁNÍ: Přečtěte si celý manuál a bezpečnostní pokyny před zahájením používání přístroje, snížíte tím riziko úrazu elektrickým proudem a riziko vzniku požáru.

VAROVÁNÍ – ÚRAZ ELEKTRICKÝM

1. Používejte pouze adaptér AC, který je součástí balení přístroje.
2. Nepoužívejte adaptér, je-li jakkoliv poškozen.
3. Ujistěte se, že je kabel řádně zapojen do stěnové zásuvky či prodlužovacího kabelu.
4. Počítač se nesmí dostat do kontaktu s vodou.
5. Po ukončení cvičení přístroj vypněte.

POZOR – POŠKOZENÍ DISPLEJE

1. Poškození displeje se může projevit tak, že se na něm po dlouhou dobu zobrazené informace nemění. Tomuhle problému předejdete, když budete počítač vypínat, není-li přístroj používán.
2. Nevystavujte počítač přímému slunečnímu záření.
3. Displej LCD nemačkejte a zamezte jeho poškrábání. Může dojít k nerovnoměrnému zobrazování nebo poškození displeje.
4. Ačkoliv je displej LCD vyroben technologií s vysokou přesností, můžou se na něm objevit černé nebo světlé body (červené, modré, zelené). Tyto body jsou součástí struktury panelu LCD a nemají vliv na správnou funkci počítače.

OBRÁZEK POČÍTAČE

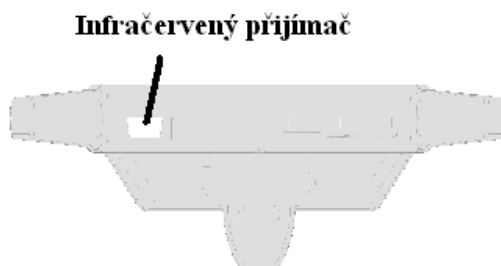

POKYNY PRO OVLÁDÁNÍ

PŘEHLED

TLAČÍTKA:

Tlačítko Mode

Tlačítko sloužící pro potvrzení nastavených hodnot parametrů – čas, vzdálenost, kalorie, tepová frekvence a nastavení údajů o uživateli.

Tlačítko Reset

Režim nastavení: Tlačítko slouží k nastavení všech nastavených hodnot na výchozí nulovou hodnotu.

Režim cvičení: Jestliže přidržíte toto tlačítko po dobu dvou vteřin, dojde k resetování počítače a návratu do režimu nastavení.

Start/Stop:

Tlačítko sloužící pro spuštění nebo zastavení zvoleného programu.

Recovery:

Tímto tlačítkem spustíte program pro obnovu tepové frekvence. Podrobnější informace jsou uvedeny v pozdější části manuálu.

Up/Down:

Režim nastavení: Pomocí těchto tlačítek vybíráte mezi parametry – čas, vzdálenost, kalorie, tepová frekvence a přednastavené údaje o uživateli.

Režim cvičení: Tlačítka sloužící pro nastavení zátěže.

FUNKCE:

Time (čas): Rozsah 00:00-99:59. Jestliže nastavíte požadovanou dobu cvičení (např. 20 minut), bude se čas odpočítávat. Jestliže není délka cvičení nastavena, bude se čas přičítat, dokud nedosáhne maximální hodnoty 99:59.

RPM (frekvence otáček): Na displeji je při šlapání zobrazován počet otáček za minutu.

Distance (vzdálenost): Rozsah 0.0-99:59. Jestliže je nastavená požadovaná dosažená vzdálenost (např. 2 km), bude se tato hodnota odečítat. Jestliže není hodnota nastavena, bude se vzdálenost přičítat, dokud nedosáhne maximální hodnoty 99.9 km/ml.

Calories (kalorie): Rozsah 0-999. Jestliže je nastavená požadovaná hodnota spotřebovaných kalorií (např. 500 kalorií), bude se tato hodnota odečítat. Jestliže není množství spotřebovaných kalorií nastaveno, bude se hodnota přičítat, dokud nedosáhne maximální hodnoty 999.

Watt (vykonaná práce): Rozsah 10-350. Zobrazení aktuální hodnoty vykonané práce. Zobrazovaná hodnota představuje množství vytvořené mechanické energie závislé na stupni zátěže a rychlosti.

Pulse (tepová frekvence): Jestliže se držíte snímačů tepové frekvence nebo máte připevněn hrudní pás, bude se na displeji zobrazovat hodnota Vaší tepové frekvence. Symbol tepové frekvence se rozblíká, jakmile je snímána tepová frekvence.

Recovery (vyhodnocení kondice): Funkce sloužící pro vyhodnocení Vaší tělesné kondice na základě tepové frekvence po cvičení. Po ukončení cvičení bude tepová frekvence měřena po dobu 60-ti vteřin. Poté dojde k porovnání počáteční a koncové hodnoty tepové frekvence. Test je založen na tom, jak rychle Vaše tepová frekvence dosáhne normální hodnoty. Podrobnější informace jsou uvedeny v pozdější části manuálu.

SOUHRN

1. Připojte napájecí kabel nebo zapněte přístroj pomocí tlačítka, poté se zapne počítač a při jeho spuštění se na displeji zobrazí logo na dobu 5 vteřin. Po vstupu do hlavní nabídky se na displeji zobrazí UX(X=1~4) a ozve se zvuková signalizace.
2. Poté bude třeba nastavit údaje o uživateli. Do paměti počítače lze uložit údaje o 4 různých uživateli (U1-U4).
3. Po nastavení uživatelských údajů je nutno zvolit jeden ze cvičebních programů. Na výběr máte z 5 programů – MANUAL (manuální), PROGRAM (přednastavený), H.R.C (kontrola tepové frekvence), WATT (vykonaná práce), USER (uživatelský).
4. Po skončení cvičení můžete stisknout tlačítko RECOVERY pro vyhodnocení tělesné kondice. Podrobnější informace jsou uvedeny v pozdější části manuálu.

NASTAVENÍ PROGRAMŮ

Profily uživatelů

Do paměti počítače lze uložit údaje o nanejvýše 4 uživateli (U1-U4).

1. Stiskněte tlačítko pro zapnutí přístroje.
2. Pomocí tlačítek UP a DOWN vyberte jeden z uživatelských profilů a potvrďte jej tlačítkem MODE.
3. Pomocí tlačítek UP a DOWN zvolte pohlaví a potvrďte výběr tlačítkem MODE.
4. Stejným způsobem nastavte věk (age), výšku (height) a váhu (weight).
5. Nastavené hodnoty uložíte do paměti počítače tlačítkem MODE/ENTER. Při každém zapnutí počítače bude třeba nastavené hodnoty potvrdit. Hodnoty můžete přizpůsobit a potvrdit tlačítkem MODE/ENTER.

Rychlý start (Quick Start)

1. Tato funkce umožňuje uživateli zahájit trénink okamžitě bez zvolení programu.
 - a. Stiskněte tlačítko pro zapnutí přístroje.
 - b. Stiskněte tlačítko START/STOP pro zahájení cvičení. Všechny hodnoty se budou měřit od 0.
2. Po stisknutí tlačítka START/STOP se Vás počítač zeptá, zda chcete uložit údaje o právě ukončeném cvičení, pomocí tlačítek UP/DOWN vyberte YES (ano) či NO (ne) a pro potvrzení stiskněte tlačítko START/STOP.

Manuální program (Manual)

Při cvičení v manuálním programu si může uživatel sám přizpůsobovat stupeň zátěže.

1. Stiskněte tlačítko pro zapnutí přístroje.
2. Vložte údaje o uživateli.

3. Pomocí tlačítek UP/DOWN vyberte manuální program (MANUAL) a potvrďte jej tlačítkem MODE.
4. Pomocí tlačítek UP/DOWN nastavte stupeň zátěže a potvrďte nastavení tlačítkem MODE.
5. Stejným způsobem nastavte hodnotu času (time), vzdálenosti (distance), kalorií (calories) a tepové frekvence (pulse).
6. Jakmile dokončíte nastavení všech hodnot, stiskněte tlačítko START/STOP. Jestliže se rozhodnete, že nechcete používat nastavené hodnoty, stiskněte kdykoliv tlačítko START/STOP pro zahájení tréninku. Všechny nastavené hodnoty se budou odpočítávat, dokud nedosáhnou 0 a poté dojde k 8mi vteřinové zvukové signalizaci a na displeji se rozblíká 0.
7. Po stisknutí tlačítka START/STOP se Vás počítač zeptá, zda chcete uložit údaje o právě ukončeném cvičení, pomocí tlačítek UP/DOWN vyberte YES (ano) či NO (ne) a pro potvrzení stiskněte tlačítko START/STOP.

Přednastavené programy (Program)

K dispozici je 12 přednastavených programů. Profil trati každého z profilů bude při výběru zobrazen ve středu displeje.

1. Stiskněte tlačítko pro zapnutí přístroje.
2. Nastavte údaje o uživateli.
3. Pomocí tlačítek UP/DOWN vyberte přednastavené programy (PROGRAM) a potvrďte jej tlačítkem MODE.
4. Na výběr máte z 12 přednastavených programů P1-P12. Pomocí tlačítek UP/DOWN zvolte jeden z programů.
5. Pomocí tlačítek UP/DOWN nastavte stupeň zátěže a nastavení potvrďte tlačítkem MODE.
6. Stejným způsobem nastavte hodnotu času (time), vzdálenosti (distance), kalorií (calories) a tepové frekvence (pulse).
7. Jakmile dokončíte nastavení všech hodnot, stiskněte tlačítko START/STOP. Jestliže se rozhodnete, že nechcete používat nastavené hodnoty, stiskněte kdykoliv tlačítko START/STOP pro zahájení tréninku. Všechny nastavené hodnoty se budou odpočítávat, dokud nedosáhnou 0 a poté dojde k 8mi vteřinové zvukové signalizaci a na displeji se rozblíká 0.
8. Po stisknutí tlačítka START/STOP se Vás počítač zeptá, zda chcete uložit údaje o právě ukončeném cvičení, pomocí tlačítek UP/DOWN vyberte YES (ano) či NO (ne) a pro potvrzení stiskněte tlačítko START/STOP.

H.R.C. (Program pro kontrolu tepové frekvence)

Při cvičení v tomto programu dochází k automatickému přizpůsobování zátěže v průběhu cvičení tak, aby byla Vaše aktuální tepová frekvence shodná s nastavenou hodnotou. Cvičení pomocí tohoto programu je vždy účelné – lze úspěšně odbourávat tuk atd.

1. Stiskněte tlačítko pro zapnutí přístroje.
2. Nastavte údaje o uživateli.
3. Pomocí tlačítek UP/DOWN zvolte program H.R.C.
4. Pomocí tlačítek UP/DOWN vyberte vhodné nastavení programu H.R.C. (55%, 75%, 90%, target – cílová tepová frekvence) a výběr potvrďte tlačítkem MODE. 55%, 75%, 90% kontrola tepové frekvence je založena na vzorci: $(220 - \text{věk}) \times A$ (A=55%, 75%, 90%), věk se nastavuje již dříve v druhém kroku. Cílová tepová frekvence (target) je hodnota, které chcete dosáhnout.
5. Jestliže zvolíte program H.R.C, zeptá se Vás počítač nejdříve na cílovou tepovou frekvenci. Nastavenou hodnotu potvrďte tlačítkem MODE.
6. Pomocí tlačítek UP/DOWN zvolte požadovanou dobu cvičení a potvrďte ji tlačítkem MODE.
7. Stejným způsobem nastavte hodnotu vzdálenosti (distance) a kalorií (calories).
8. Jakmile dokončíte nastavení všech hodnot, stiskněte tlačítko START/STOP. Jestliže se rozhodnete, že nechcete používat nastavené hodnoty, stiskněte kdykoliv tlačítko START/STOP pro zahájení tréninku. Všechny nastavené hodnoty se budou odpočítávat, dokud nedosáhnou 0 a poté dojde k 8mi vteřinové zvukové signalizaci a na displeji se rozblíká 0.
9. Po stisknutí tlačítka START/STOP se Vás počítač zeptá, zda chcete uložit údaje o právě ukončeném cvičení, pomocí tlačítek UP/DOWN vyberte YES (ano) či NO (ne) a stiskněte tlačítko START/STOP pro opětovné zahájení cvičení.
10. Rotoped není lékařský přístroj a zobrazované údaje o cvičení jsou pouze orientační.
11. Během provádění testu pro vyhodnocení kondice držte pevně madla se snímači tepové frekvence.

Program Watt

Tento program je navržen tak, aby nastavené množství vykonané práce bylo při cvičení konstantní. Za tímto účelem dochází k automatickému přizpůsobování zátěže.

1. Stiskněte tlačítko pro zapnutí přístroje.

- Nastavte údaje o uživateli.
- Pomocí tlačítek UP/DOWN vyberte program Watt a potvrďte jej tlačítkem MODE.
- Pomocí tlačítek UP/DOWN nastavte požadovanou hodnotu vykonané práce a potvrďte ji tlačítkem MODE.
- Stejným způsobem nastavte hodnotu času (time), vzdálenosti (distance), kalorií (calories) a tepové frekvence (pulse).
- Jakmile dokončíte nastavení všech hodnot, stiskněte tlačítko START/STOP. Jestliže se rozhodnete, že nechcete používat nastavené hodnoty, stiskněte kdykoliv tlačítko START/STOP pro zahájení tréninku. Všechny nastavené hodnoty se budou odpočítávat, dokud nedosáhnou 0 a poté dojde k 8mi vteřinové zvukové signalizaci a na displeji se rozblíká 0.
- Po stisknutí tlačítka START/STOP se Vás počítač zeptá, zda chcete uložit údaje o právě ukončeném cvičení, pomocí tlačítek UP/DOWN vyberte YES (ano) či NO (ne) a stiskněte tlačítko START/STOP pro opětovné zahájení cvičení.
- Jestliže je aktuální hodnota během cvičení nižší než nastavená hodnota o více než 25%, zobrazí se na displeji nápis „PLEASE QUICKLY“ (zrychlete prosím). Jestliže je aktuální hodnota během cvičení vyšší než nastavená hodnota o více než 25%, zobrazí se na displeji nápis „PLEASE SLOWLY“ (zpomalte prosím). Jestliže se aktuální hodnota liší o více než 50%, zobrazí se na displeji „---“ a dojde ke zvukové signalizaci.

Uživatelský program (User)

Do paměti počítače lze uložit profily 4 různých uživatelů.

- Stiskněte tlačítko pro zapnutí přístroje.
- Nastavte údaje o uživateli.
- Pomocí tlačítek UP/DOWN zvolte uživatelský program (USER) a potvrďte jej tlačítkem MODE.
- Pomocí tlačítek UP/DOWN nastavte stupeň zátěže prvního úseku a nastavení potvrďte tlačítkem MODE.
- Stejným způsobem nastavte zbývajících devět úseků.
- Stiskněte a přidržte tlačítko MODE/ENTER po dobu 2 vteřin, dokud nedojde ke zvukové signalizaci.
- Pomocí tlačítek UP/DOWN nastavte čas (time) a nastavení potvrďte tlačítkem MODE.
- Stejným způsobem nastavte vzdálenost (distance), kalorie (calories) a tepovou frekvenci (pulse).
- Jakmile dokončíte nastavení všech hodnot, stiskněte tlačítko START/STOP. Jestliže se rozhodnete, že nechcete používat nastavené hodnoty, stiskněte kdykoliv tlačítko START/STOP pro zahájení tréninku. Všechny nastavené hodnoty se budou odpočítávat, dokud nedosáhnou 0 a poté dojde k 8mi vteřinové zvukové signalizaci a na displeji se rozblíká 0.
- Po stisknutí tlačítka START/STOP se Vás počítač zeptá, zda chcete uložit údaje o právě ukončeném cvičení, pomocí tlačítek UP/DOWN vyberte YES (ano) či NO (ne) a stiskněte tlačítko START/STOP pro opětovné zahájení cvičení.

Vyhodnocení kondice (Recovery)

Funkce sloužící pro vyhodnocení kondice.

- Po ukončení cvičení stiskněte tlačítko RECOVERY pro zahájení měření.
- Bude se odpočítávat 60-ti vteřinový časový interval.
- Držte oba snímače tepové frekvence, dokud není odpočet času ukončen.
- Poté se zobrazí výsledek: FX (X=F1-F6). F1 označuje nejlepší možnou kondici.

Záznam o cvičení

- Stiskněte tlačítko START.
- Po stisknutí tlačítka START se Vás počítač zeptá, zda chcete uložit údaje o právě proběhnutém cvičení. Po stisknutí tlačítka STOP pro ukončení tréninku se Vás počítač také zeptá, jestli chcete uložit údaje o cvičení. Pomocí tlačítek UP a DOWN vyberte YES pro uložení nebo NO.
- Po skončení cvičení stiskněte tlačítko OSD a zobrazí se záznam o cvičení:

SEX	AGE	HEIGHT	WEIGHT		
	PULSE	SPEED	RPM	WATT	LOAD
AVERAGE					
MAXIMUM					
MINIMUM					
DISTANCE	CALORIES	RECOVERY			BMI

Pro návrat do hlavní nabídky stiskněte tlačítko RESET.

ŘEŠENÍ PROBLÉMŮ

Problém	Možná příčina	Řešení
Počítač nelze zapnout	Je napájecí kabel řádně zapojen do elektrické sítě?	Zapojte napájecí kabel do elektrické sítě.
	Je napájecí kabel řádně připojen k přístroji?	Zapojte napájecí kabel do přístroje.
	Počítačový kabel není řádně propojen	Zkontrolujte, zda byly všechny části počítačového kabelu řádně propojeny při sestavování.
	Vadný počítač.	Kontaktujte dodavatele.
Zobrazuje se nulová hodnota frekvence otáček nebo rychlosti.	Počítač nepřijímá informace vysílané snímačem.	Zkontrolujte, zda je snímací magnet ve správné pozici.
		Ujistěte se, že vzdálenost mezi snímačem a magnetem není větší než 3 mm.
		Zkontrolujte, zda jsou všechny kabely správně propojeny.
		Zkontrolujte, zda nejsou kabely poškozeny.
	Vadný snímač.	Kontaktujte dodavatele.
	Vadný počítač.	Kontaktujte dodavatele.
Hodnota tepové frekvence se nezobrazuje nebo je zobrazována špatná hodnota	Signál přijímaný počítačem je příliš slabý neb přerušovaný.	Zkontrolujte, zda jsou všechny kabely řádně propojeny.
		Jestliže problém přetrvává, kontaktujte dodavatele.
Trenažér vydává neobvyklé zvuky při změně zátěže.	Převody nejsou řazeny správně.	Zkuste přepínat mezi nízkým a vysokým stupněm zátěže.
		Jestliže problém přetrvává, kontaktujte dodavatele.
V pravém horním rohu displeje se zobrazuje hlášení o chybě „E2”.	Kabely nejsou správně připojeny k počítači.	Zkontrolujte, zda byl počítač při sestavování řádně zapojen.
	Vadné řazení.	Kontaktujte dodavatele.

TLAČÍTKA

TLAČÍTKO POWER

Displej se rozsvítí po zapnutí přístroje. Toto tlačítko slouží pro vypínání a zapínání počítače.

TLAČÍTKO OSD

1. Tlačítko DISPLAY slouží k přepínání mezi dvěma různými režimy. (Digital TV – GAME, OPTION – Digital TV). Podrobnější informace jsou uvedeny v pozdější části manuálu.
2. Je-li přístroj zastaven, stiskněte tlačítko OSD pro zobrazení „START-STOP“.

TLAČÍTKO DISPLAY

Tlačítko DISPLAY slouží k přepínání mezi 3 různými režimy. (Computer – Digital TV – Manual – Computer).

TLAČÍTKA VOLUME +/-

Tlačítka sloužící k nastavení hlasitosti (0-30).

TLAČÍTKO DISPLAY: Pomocí tohoto tlačítka přepínáte mezi třemi režimy:

Nejdříve je zobrazován cvičební režim (EXERCISE MODE)

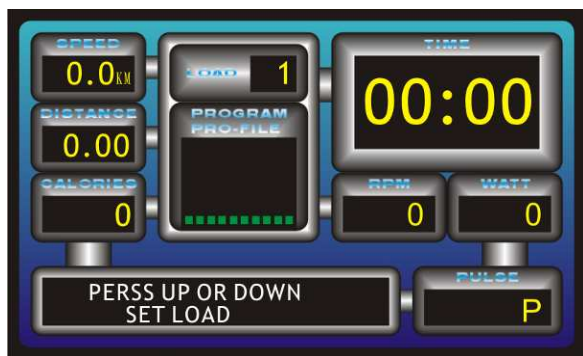

OSD + DIGITAL TV: Další je režim cvičení + digitální TV (EXERCISE MODE + DIGITAL TV)

Poté je zobrazena nápověda (INSTRUCTION)



TLAČÍTKO OSD: Pomocí tohoto tlačítka můžete přepínat mezi následujícími 2 možnostmi zobrazení:

Digitální TV + informace o cvičení



Hra (GAME OPTION) + informace o cvičení



POKYNY TÝKAJÍCÍ SE OVLÁDÁNÍ POČÍTAČE PŘI HŘE

FUNKCE TLAČÍTEK

//■ ENTER/ START/ STOP	Uživatel vstoupí do zvolené hry po stisknutí tohoto tlačítka. Tímto tlačítkem lze také hru pozastavit a opustit.
R KEY (DOPRAVA/DOLŮ)	Při výběru hry používejte v menu toto tlačítko pro posun směrem dolů. Po spuštění hry dojde k rozeznání RPM (frekvence otáček). Při hře zatáčíte tímto tlačítkem doprava.
L KEY (DOLEVA/DOLŮ)	Při výběru hry používejte v menu toto tlačítko pro posun směrem nahoru. Po spuštění hry dojde k rozeznání RPM (frekvence otáček). Při hře zatáčíte tímto tlačítkem doleva.

POKYNY KE HŘE

1. Uživatel si může vybrat ze 4 závodních her poskytnutých v nabídce pomocí tlačítek R/L. (Obr. 1)



Obrázek 1

2. Jestliže si zvolíte vodní skútr (MOTOR BOAT), použijte tlačítko **//■** pro vstup a zahájení hry. (Obr. 2)



Obrázek 2

3. Po spuštění hry se začne postavička pohybovat směrem vpřed a dojde k rozpoznání RPM (frekvence otáček za minutu). Pro zatáčení použijte tlačítka R a L. (Obrázek 3)



Obrázek 3

4. Pro zastavení hry stiskněte tlačítko **//■**. Ve hře můžete pokračovat zvolením nápisu RESUME nebo můžete hru ukončit nápisem EXIT. (Obr. 4)



Obrázek 4

5. Po zvolení nápisu EXIT se na displeji zobrazí nápis GAME OVER a zobrazí se herní nabídka. (Obr. 5)

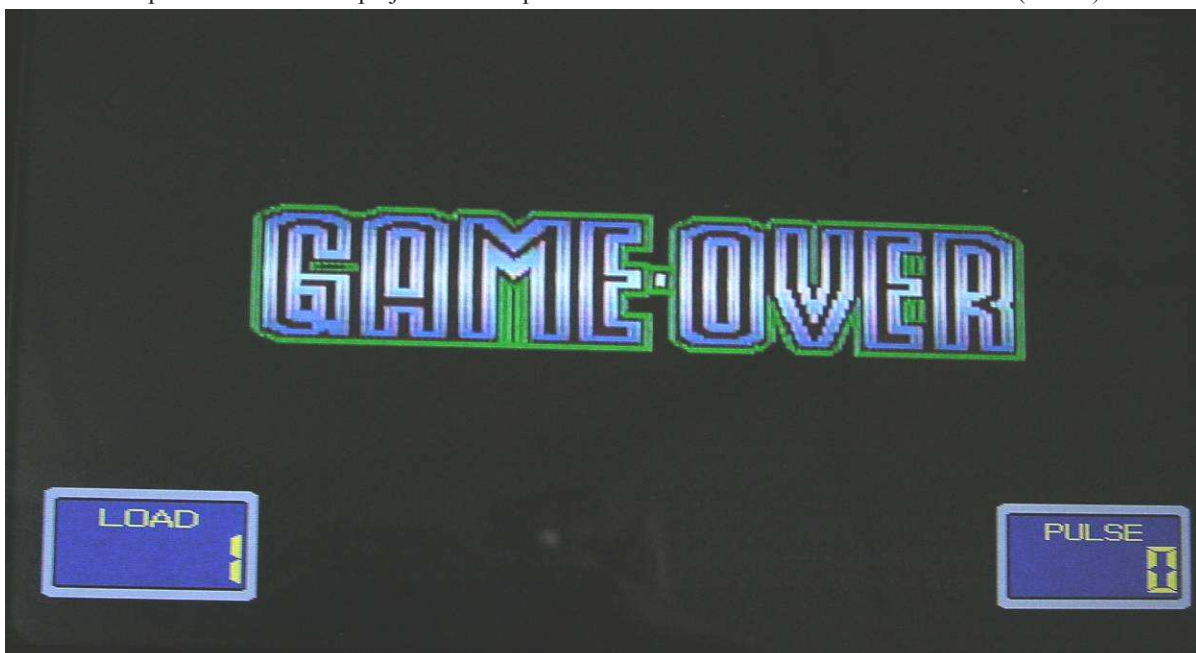

Obrázek 5

6. Obrázky ostatních 3 her:



Závod motocyklů (MOTOR RACING)



Závod na pláži (BEACH RACING)



Terénní závod (CROSS COUNTRY)

7. Pomocí tlačítka VOLUME nastavte hlasitost.

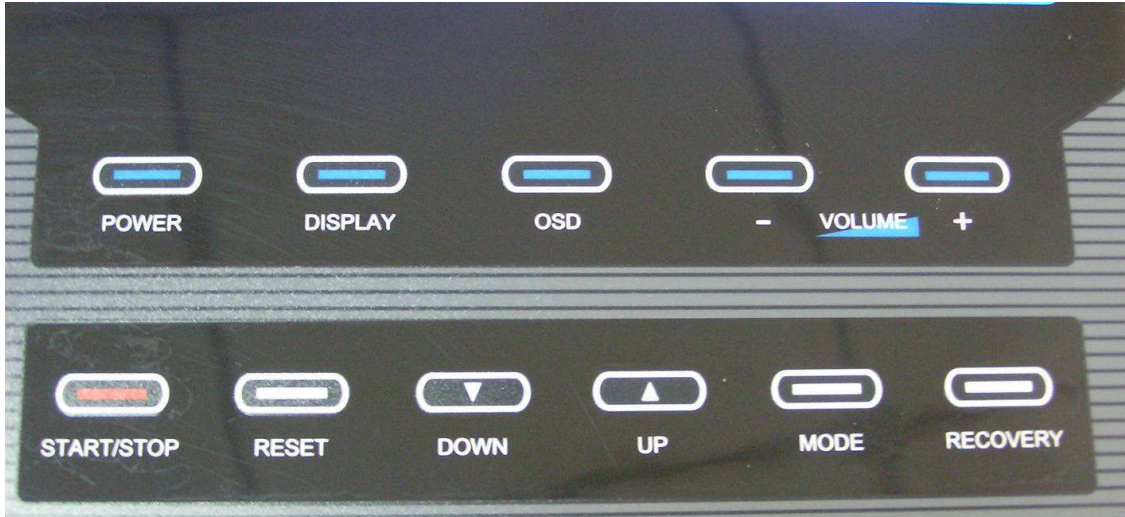

DIGITÁLNÍ TV

Dálkový ovladač:

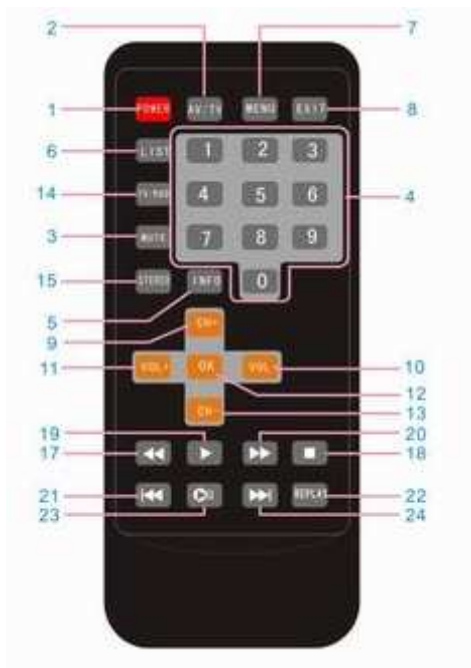

1. Zapnutí/vypnutí
2. Přepínání mezi AV/TV
3. Vypnutí zvuku
4. Číslice
5. Status / informace
6. Přepínání mezi programy
7. Nabídka
8. Návrat, ukončení
9. Přepínání na vyšší kanály, výběr směrem nahoru
10. Ztišení hlasitosti, výběr směrem doprava
11. Zvýšení hlasitosti / výběr směrem doleva
12. Potvrzení / OK
13. Přepínání na nižší kanály, výběr směrem dolů
14. Přepínání mezi DTV/DAB
15. Zvuk
17. Posun směrem dozadu
18. Zastavení, nahrávání
19. Spuštění
20. Posun směrem dopředu

21. Poslední strana
22. Režim „Replay“ (záznam)
23. Zastavení / vyfocení obrazu
24. Další strana

FUNKCE

Digitální TV (Digital TV)



- A. Zvolte „Digital TV“ a stiskněte tlačítko OK pro vstup do tohoto režimu. Stiskněte tlačítko Status/Information pro zobrazení nabídky.
- B. Channel Manager (správa kanálů): Channel Organizer (organizér), Channel Sorting (třídění kanálů), Channel Grouping (shromažďování kanálů), Edit Channels (úprava kanálů), Delete all (smazání všech kanálů).
- C. Installation (ladění): Area Search (rozsah hledání), Manual Search (manuální hledání) Auto Search (automatické hledání).
- D. Configuration (konfigurace): OSD (obraz překrývající zobrazení), TV (televize), System Setup (nastavení systému), Time (Čas), Wakeup Timer (budík), Parental Lock (rodičovský zámek).
- E. Software Upgrade (aktualizace softwaru)
- F. Factory default (výchozí tovární nastavení): nastavení všech parametrů na jejich výchozí hodnotu.

G. Version (verze): zjištění verze softwaru.

Digitální TV (správa programu):



NABÍDKA:

1) Organizér

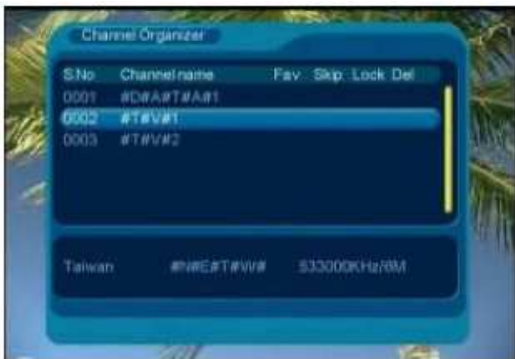

2) Skupina kanálů



3) Nastavení kanál

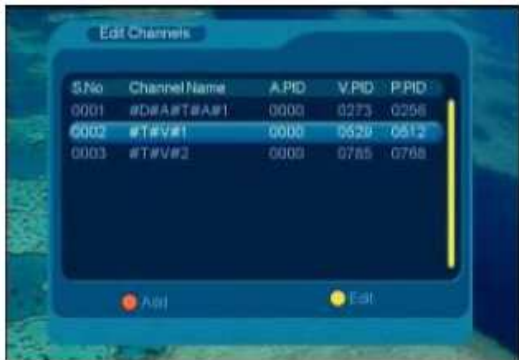

4) **Smazání všech kanálů** – pro smazání všech kanálů musíte zadat heslo. Výchozí heslo: 0000.

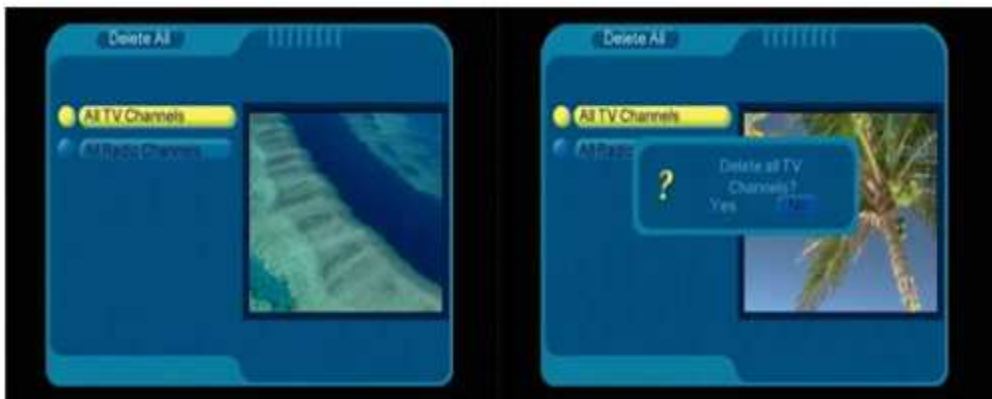
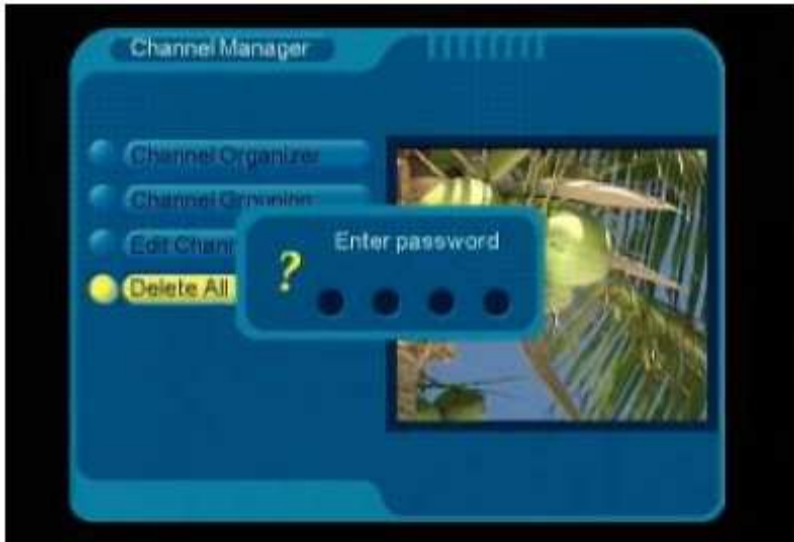

- Pro smazání všech kanálů zvolte „All TV Channels“ a potvrďte stisknutím tlačítka.
- Pro smazání všech naladěných rádií zvolte „All Radio Channels“ a potvrďte stisknutím tlačítka.

Ladění

Zvolte „Area search“ (Rozsah hledání).



Manuální hledání

Uživatel si sám nastaví frekvenci.



Automatické hledání

Zadejte šířku frekvenčního pásma.

Čekejte, dokud se nedokončí automatické hledání kanálů.

OSD (Systémové nastavení)

Nabídka



Nastavení displeje

OSD: Zvolte barvu pozadí (5 barev).

Time on OSD: Nastavte čas, který se bude zobrazovat v pravém horním rohu displeje.

OSD Timeout: Nastavte čas OSD (6 možností).

OSD Trans: Nastavte průhlednost OSD (7 možností).

OSD Language: Nastavte jazyk OSD (14 jazyků).

1st Audio Language: Hlavní jazyk (13 jazyk).

2nd Audio Language: Sekundární jazyk (13 jazyků).



Nabídka TV

Display Mode (Režim zobrazení): Auto, Pal, NTSC.



Aspect Ratio (Poměr stran): 4:3LB, 4:3PS, 16:9. Nastavte vhodný poměr.



Video output (Výstupní obrazový signál): CVBS, RGB, P-YUV, S-Video.



Brightness (Jasnost), Contrast (Kontrast), HUE (Hloubka), Saturation (Sytost): Tyto údaje nastavte podle sebe.

EQ SETUP (Systémové nastavení)

EQ Setup: Nastavení hudebního stylu (5 možností):



Surround (prostředí): Nastavte zvukové prostředí.



Active Antenna (Aktivní anténa): Nastavení aktivní či pasivní antény, přednastavená je aktivní anténa.

JPEG Effect (Obrázkové efekty): ON/OFF (Vypnout/Zapnout).

Area (Země): Na výběr máte ze 13 zemí. Nejdříve nastavte zemi, poté zahajte ladění – zvolte „Area search“ (Rozsah hledání) a počítač nalezne vhodné frekvenční pásmo pro vaši zemi.

TIME (Čas)

AUTO X MANUAL: Automatické nebo manuální nastavení.

Auto: Nastavte časové pásmo a letní čas.

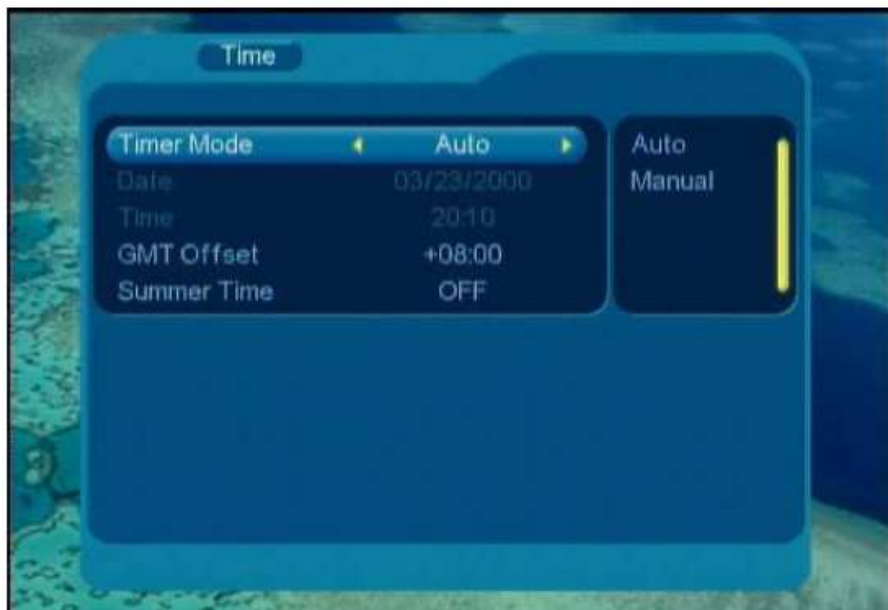

Manual: Nastavte datum a čas.

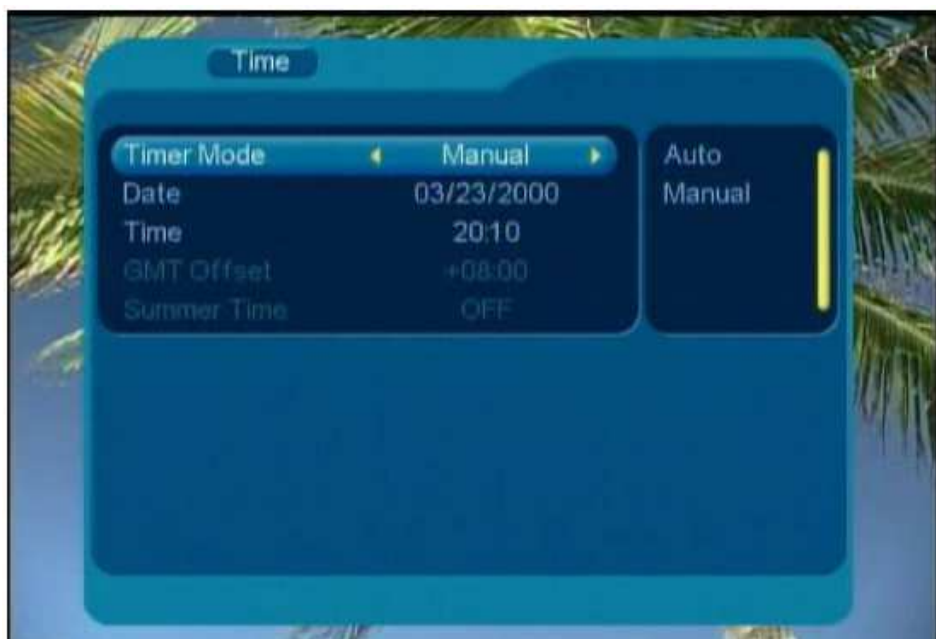

Budík:

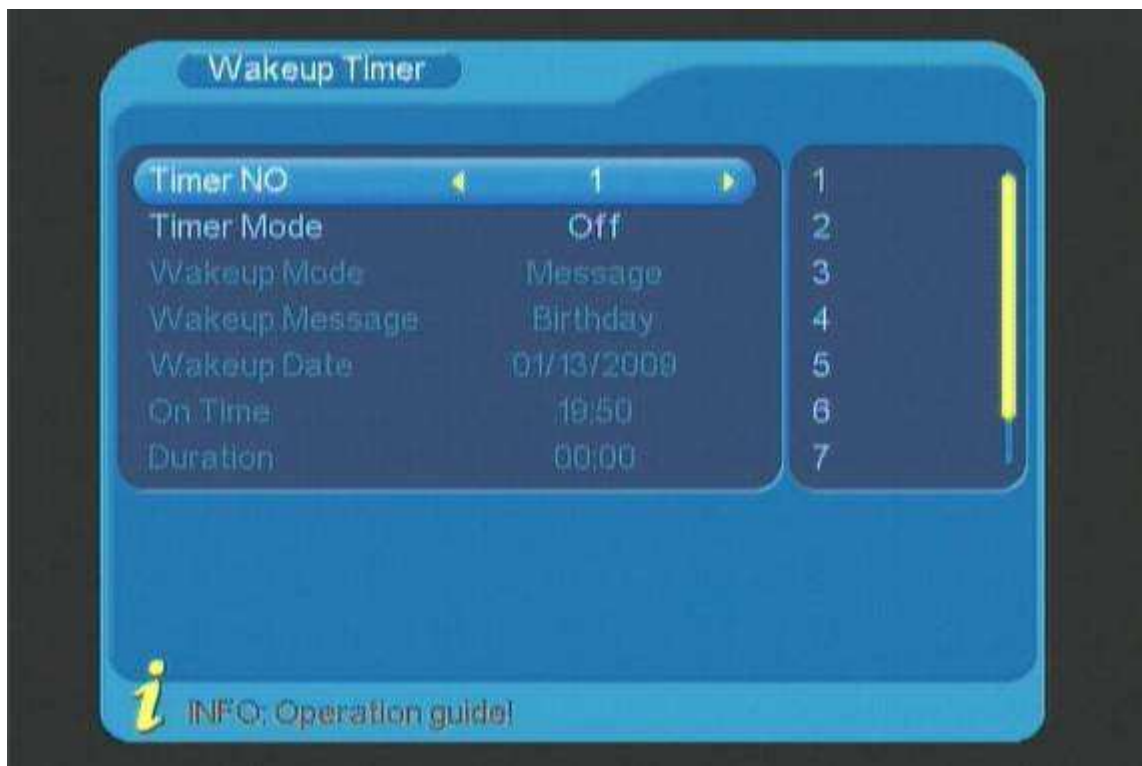

Rodičovský zámek: Výchozí heslo je 0000.

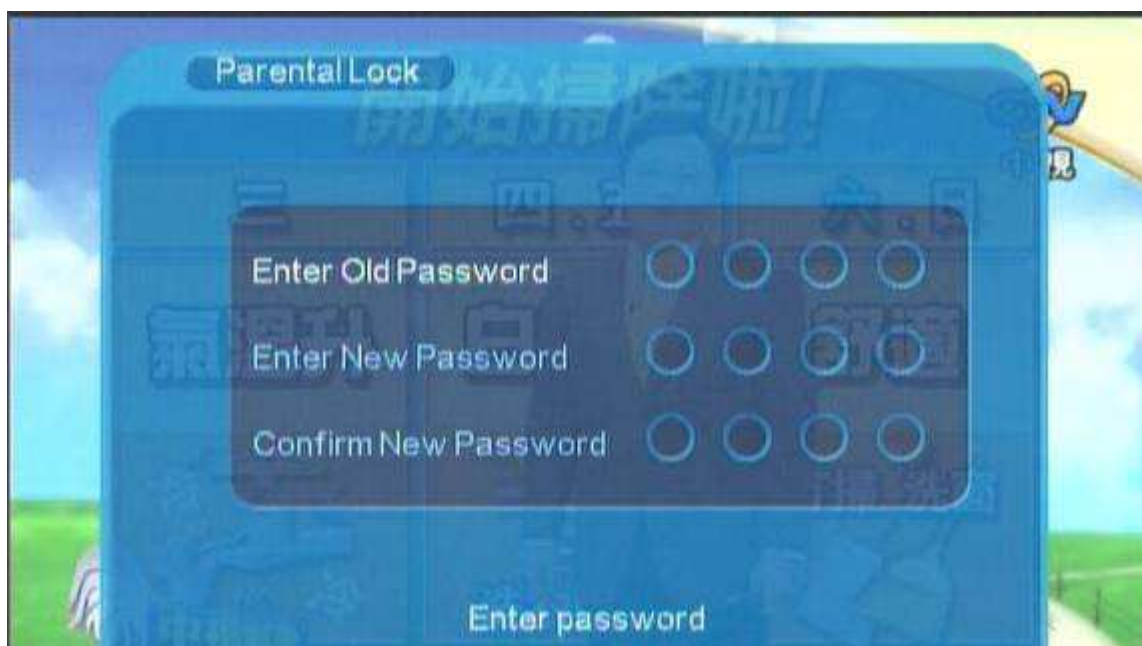

Nabídka DTV – Software Update (Aktualizace softwaru)

K aktualizaci je třeba použít USB flash disk na kterém bude nahrána aktualizovaná verze softwaru.

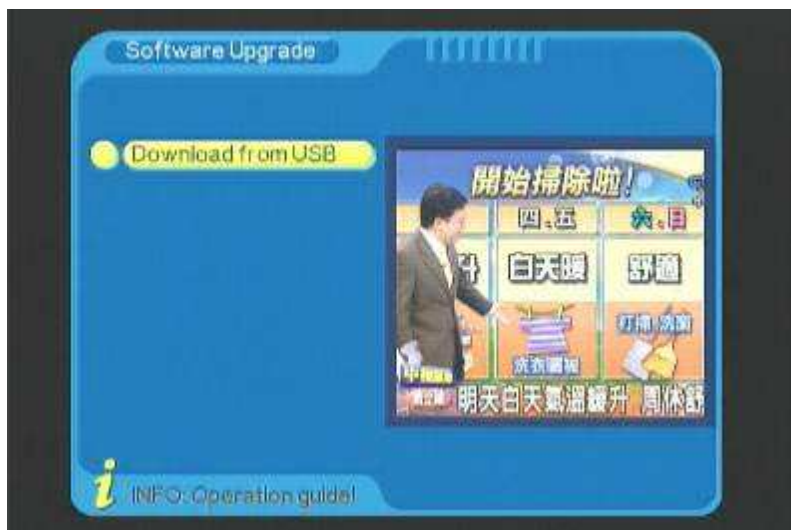

DTV RESET (Výchozí nastavení hodnot)

Po zvolení této položky se zobrazí okno s otázkou, zda chcete resetovat všechny údaje. Jestliže zadáte „YES“, dojde k resetování počítače.

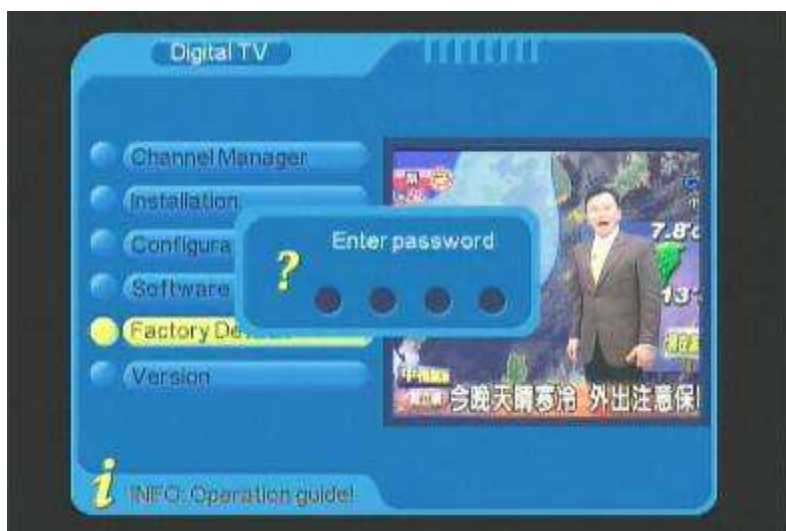

DTV Version (Verze DTV)

Zobrazení informací o aktuální verzi softwaru.

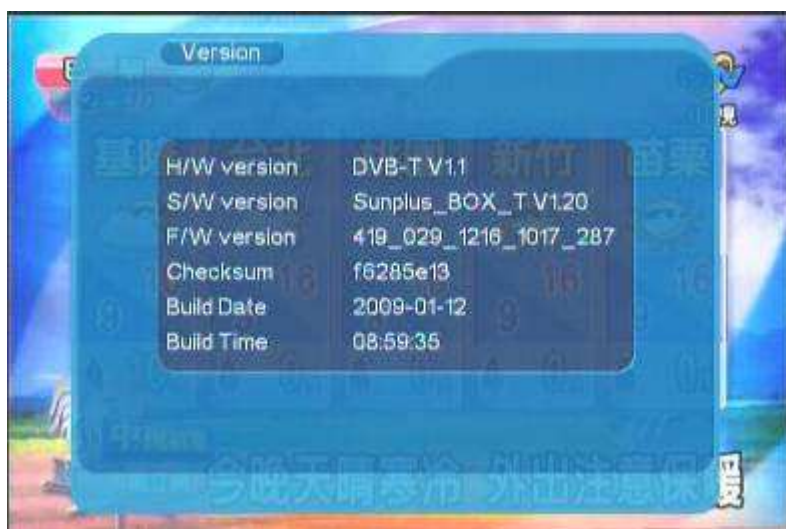

Filmy, hudba, fotografie:

Pro využívání těchto funkcí budete potřebovat USB flash disk a příslušný program.

Lze používat tyto formáty FAT:

Video:

MPEG1 (*.dat / *.mpg)

MPEG2 MP@ML (*.dat / *.mpeg / *.vob)

MPEG4 ASP, Xvid, Divx 4.0 / 5.0 (*.avi)

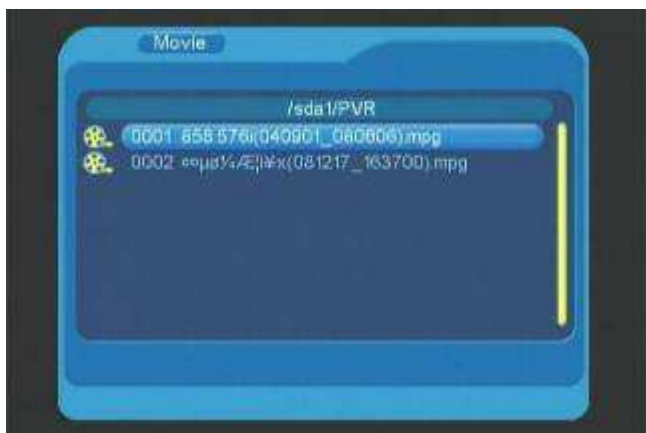

Přehrávání videa:



Hudba:

LPCM and PCM (*.wav)

MPEG 1/2 LAYER 1/2/3 (*.mp3)

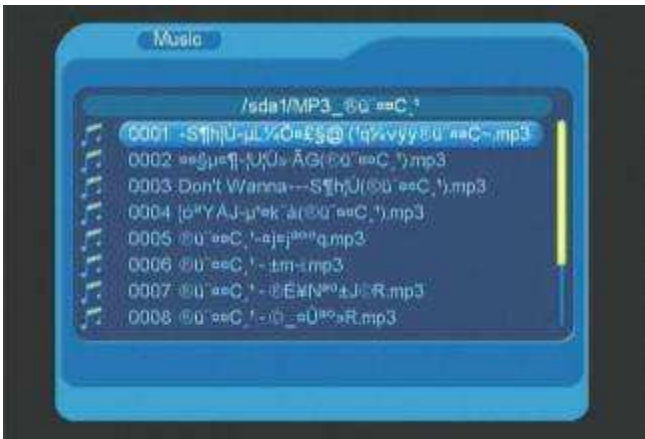

Přehrávání hudby:



Fotografie: JPEG (*.jpg)

Zobrazení fotografie:



ŘEŠENÍ PROBLÉMŮ

Problém	Možná příčina	Řešení
Nezobrazuje se obrázek	Je napájecí kabel zapojen do elektrické sítě?	Zapojte napájecí kabel do elektrické sítě.
	Je napájecí kabel správně zapojen?	Zapojte napájecí kabel správně.
	Je přístroj zapnutý?	Zkontrolujte, zda je napájen počítač.
	Vadný počítač.	Kontaktujte dodavatele.
Nefunguje zvuk	Je napájecí kabel zapojen do elektrické sítě?	Zapojte napájecí kabel do elektrické sítě.
	Je napájecí kabel správně zapojen?	Zapojte napájecí kabel správně.
	Je přístroj zapnutý?	Zkontrolujte, zda je napájen počítač.
	Není zeslabená hlasitost?	Pomocí tlačítek Volum +/- nastavte hlasitost.
	Vadný počítač,	Kontaktujte dodavatele.
Nefunguje hra	Vadné nebo žádné zobrazení.	Restartujte počítač.
	Vadný počítač	Kontaktujte dodavatele.
Na displeji se nezobrazují data	Je napájecí kabel správně zapojen?	Zapojte napájecí kabel správně.
	Vadný počítač.	Kontaktujte dodavatele.

Záruční podmínky, reklamace

Všeobecná ustanovení a vymezení pojmů

Tyto záruční podmínky a reklamační řád upravují podmínky a rozsah záruky poskytované prodávajícím na zboží dodávané kupujícímu, jakož i postup při vyřizování reklamačních nároků uplatněných kupujícími na dodané zboží. Záruční podmínky a reklamační řád se řídí příslušnými ustanoveními zákona č. 40/1964 Sb., Občanský zákoník, zákona č. 513/1991 Sb., Obchodní zákoník, a zákona č. 634/1992 Sb., Zákon o ochraně spotřebitele, ve znění pozdějších předpisů, a to i ve věcech těmito záručními podmínkami a reklamačním řádem nezmiňovaných.

Prodávajícím je společnost SEVEN SPORT s.r.o. se sídlem Bořivojova 35/878, 13000 Praha, I.Č. 26847264, zapsaná v obchodním rejstříku, vedeném Krajským soudem v Praze oddíl C, vložka 116888.

Vzhledem k platné právní úpravě se rozlišuje kupující, který je spotřebitelem a kupující, který spotřebitelem není.

„Kupující spotřebitel“ nebo jen „spotřebitel“ je osoba, která při uzavírání a plnění smlouvy nejedná v rámci své obchodní nebo jiné podnikatelské činnosti.

„Kupující, který není „spotřebitel“, je podnikatel, který nakupuje výrobky či užívá služby za účelem svého podnikání s těmito výrobky nebo službami. Tento kupující se řídí rámcovou kupní smlouvou a obchodními podmínkami v rozsahu, které se ho týkají a obchodním zákoníkem.

Tyto záruční podmínky a reklamační řád jsou nedílnou součástí každé kupní smlouvy uzavřené mezi prodávajícím a kupujícími. Záruční podmínky a reklamační řád jsou platné a závazné, pokud v kupní smlouvě či v dodatku v této smlouvě či jiné písemné dohodě nebude stranami dohodnuto jinak.

Záruční podmínky

Záruční doba

Prodávající poskytuje kupujícímu záruku za jakost zboží v délce 24 měsíců, pokud ze záručního listu, faktury ke zboží, dodacího listu, příp. jiného dokladu ke zboží nevyplývá odlišná délka záruční doby poskytovaná prodávajícím. Zákonná délka záruky poskytovaná spotřebiteli není tímto dotčena.

Zárukou za jakost přejímá prodávající závazek, že dodané zboží bude po určitou dobu způsobilé pro použití k obvyklému, příp. smluvenému účelu a že si zachová obvyklé, příp. smluvené vlastnosti.

Záruční podmínky se nevztahují na závady vzniklé:

zaviněním uživatele tj. poškození výrobku neodbornou reparací, nesprávnou montáží, nedostatečným zasunutím sedlové tyče do rámu, nedostatečným utáhnutím pedálů v klikách a klik ke středové ose

nesprávnou údržbou

mechanickým poškozením

opotřebením dílů při běžném používání (např. gumové a plastové části, pohyblivé mechanismy, atd.)

neodvratnou událostí, živelnou pohromou

neodbornými zásahy

nesprávným zacházením, či nevhodným umístěním, vlivem nízké nebo vysoké teploty, působením vody, neúměrným tlakem a nárazy, úmyslně pozměněným designem, tvarem nebo rozměry

Reklamační řád

Postup při reklamaci vady zboží

Kupující je povinen zboží, dodané prodávajícím prohlédnout co nejdříve po přechodu nebezpečí škody na zboží, resp. po jeho dodání. Prohlídku musí kupující provést tak, aby zjistil všechny vady, které je možné při přiměřené odborné prohlídce zjistit.

Při reklamaci zboží je kupující povinen na žádost prodávajícího prokázat nákup a oprávněnost reklamace fakturou nebo dodacím listem s uvedeným výrobním (sériovým) číslem, případně týmiž doklady bez sériového čísla. Neprokáže-li kupující oprávněnost reklamace těmito doklady, má prodávající právo reklamaci odmítnout.

Pokud kupující oznámí závadu, na kterou se nevztahuje záruka (např. nebyly splněny podmínky záruky, závada byla nahlášena omylem apod.), je prodávající oprávněn požadovat plnou úhradu nákladů, které vznikly v souvislosti s odstraňováním závady takto oznámené kupujícím. Kalkulace servisního zásahu bude v tomto případě vycházet z platného ceníku pracovních výkonů a nákladů na dopravu.

Pokud prodávající zjistí (testováním), že reklamovaný výrobek není vadný, považuje se reklamace za neoprávněnou. Proávající si vyhrazuje právo požadovat úhradu nákladu, které vznikly v souvislosti s neoprávněnou reklamací.

V případě, že kupující reklamuje vady zboží, na které se vztahuje záruka podle platných záručních podmínek prodávajícího, provede prodávající odstranění vady formou opravy, případně výměny vadného dílu nebo zařízení za bezvadné. Prodávající je se souhlasem kupujícího oprávněn dodat výměnou za vadné zboží jiné zboží plně funkčně kompatibilní, ale minimálně stejných nebo lepších technických parametrů. Volba ohledně způsobu vyřízení reklamace dle tohoto odstavce náleží prodávajícímu.

Prodávající vyřídí reklamaci nejpozději do 30 dnů od doručení vadného zboží, pokud nebude dohodnuta lhůta delší. Za den vyřízení se považuje den, kdy bylo opravené nebo vyměněné zboží předáno kupujícímu. Není-li prodávající s ohledem na charakter vady schopen vyřídit reklamaci v uvedené lhůtě, dohodne s kupujícím náhradní řešení. Pokud k takové dohodě nedojde, je prodávající povinen poskytnout kupujícímu finanční náhradu formou dobropisu.



SEVEN SPORT, s. r. o.

Bořivojova 35/878 130 00 Praha 3, ČR IČO: 268 47 264, DIČ: CZ26847264
Objednávky: +420 556 300 970, objednavky@insportline.cz
Reklamace: +420 556 770 190, mobil: +420 604 853 019, reklamace@insportline.cz
Servis: +420 556 770 190, mobil: +420 604 853 019, servis@insportline.cz
Fax: +420 556 770 192, (servis +420 556 770 191)
Web: www.insportline.cz, www.worker.cz, www.worker-moto.cz



Zastoupení pro Slovensko:

INSPORTLINE, s.r.o., Bratislavská 36, 911 05 Trenčín, IČO: 36311723, DIČ: SK2020177082
Objednávky: +421(0)326 526 701, +421(0)917 649 192, objednavky@insportline.sk
Reklamace: +421(0)326 526 701, +421(0)918 408 519, reklamacie@insportline.sk
Fax: +421(0)326 526 705
Web: www.insportline.sk, www.worker.sk, www.worker-moto.sk

Datum prodeje:

Razítko a podpis prodejce:



Užívateľský manuál – SK verzia

IN 4387 Rotoped inSPORTline Pangar (KH-82002)

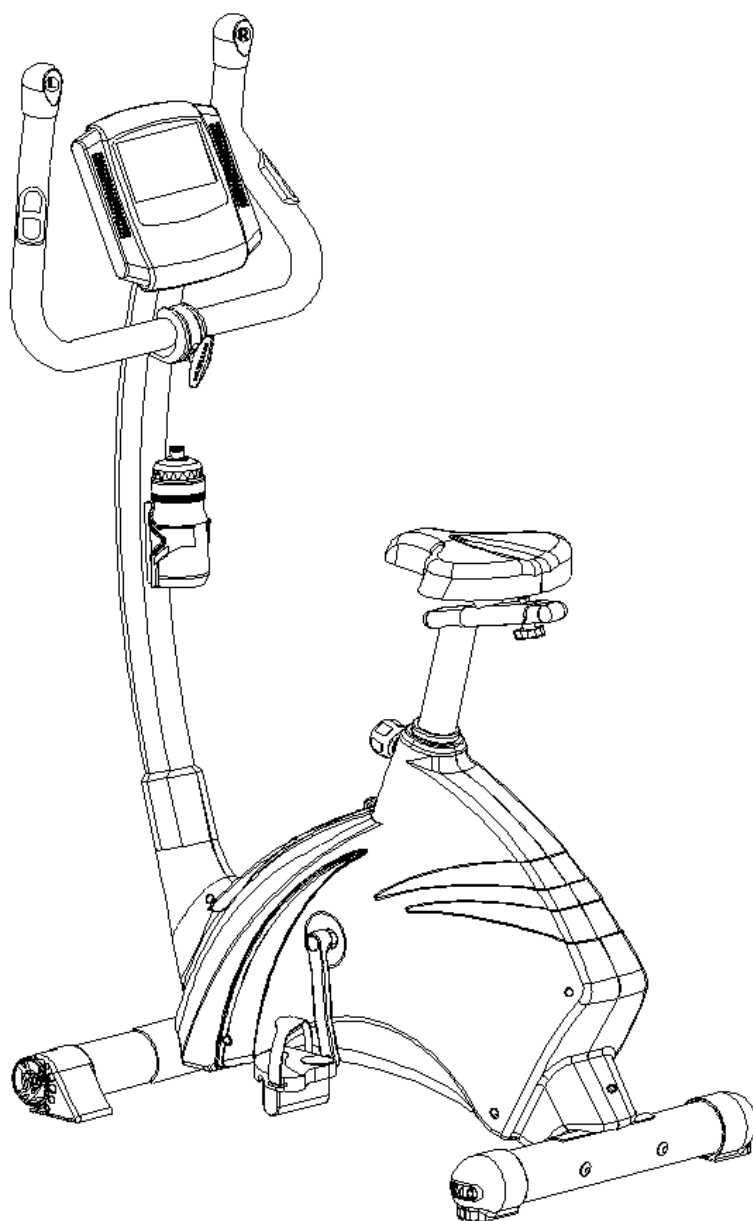

1. Bezpečnostné pokyny



- Pre zaistenie najvyššej bezpečnosti cvičiacej osoby, pravidelne kontrolujte zariadenie, či nemá poškodené alebo opotrebené časti.
- Ak ponechávate zariadenie pre cvičenie inej osobe alebo ak dovoľíte inej osobe na zariadení cvičiť, uistite sa, že tieto osoby sú dostatočne oboznámené s obsahom tohto návodu na používanie.
- Na zariadení sme súčasne cvičiť len jedna osoba.
- Pred prvým používaním a pravidelne kontrolujte, či sú všetky skrutky a iné spoje dostatočne a správne dotiahnuté.
- Ešte pred tým ako začnete na zariadení cvičiť, odstráňte z blízkeho dosahu zariadenia všetky ostré predmety.
- Zariadenie používajte na cvičenie výhradne len ak funguje správne.
- Akýkoľvek zlomený, opotrebený alebo vadný dielec sa musí okamžite vymeniť a/alebo na zariadení nemôžete ďalej cvičiť, pokiaľ nebude správne zoservisované a opravené.
- Rodičia a ostatné dohliadajúce osoby si musia byť vedomé svojej zodpovednosti, z dôvodu situácií, ktoré môžu nastať, vykonávané na zariadení, na ktoré nebolo určené a ktoré môžu nastať z prirodzenej hravosti detí a ich náchylnosti k experimentovaniu.
- Ak umožníte deťom používať cvičiace zariadenie, dbajte ohľad na ich duševné zdravie a fyzickú kondíciu a rozvoj a samozrejme berte do úvahy aj ich prirodzený temperament. Deti môžu používať cvičiace zariadenie výlučne len pod dozorom a musia byť náležito inštruované o správnom používaní zariadenia. Cvičiace zariadenie nie je hračka.
- Uistite sa, že v okolí cvičiaceho zariadenia je dostatočný priestor.
- Pre zabránenie možným nehodám, nedovoľte aby mali dosah k zariadeniu bez dozoru, nakoľko by zariadenie mohli používať rôznym spôsobom, na čo nebolo určené, čo môže vyplývať z ich prirodzeného hravého inštinktu a záujmu o experimentovanie.
- Prosím berte na vedomie, že nevhodné a prílišné cvičenie môže mať negatívny vplyv na Vaše zdravie.
- Prosím berte na vedomie, že páky a iné nastavovacie mechanizmy nie sú projektované v miestach pohybu počas cvičenia.
- Keď nastavujete cvičiace zariadenie, prosím uistite sa, že zariadenie stojí stabilne na rovnom povrchu a že na podlahe nie sú žiadne nerovnosti.
- Vždy si obliekajte vhodné oblečenie a noste vhodnú obuv, ktoré sú vhodné pre cvičenie na cvičiacom zariadení. Odev musí byť takého strihu, aby sa predišlo jeho zachyteniu do pohyblivých častí zariadenia počas cvičenia (napríklad nemalo by byť príliš voľné alebo dlhé...). Uistite sa, že pri cvičení nosíte vhodnú obuv, ktorá je vhodná na cvičenia, mala by spevňovať chodidlo a mala by mať protišmykovú podrážku.
- Konzultujte svoj zdravotný stav so svojim lekárom ešte pred samotným cvičením na zariadení. Môže Vám dať vhodné odporúčania ohľadom cvičenia s prihliadnutím na Váš zdravotný stav, kondíciu a stravovacie návyky.

2. Dôležité poznámky

- Zariadenie montujte podľa pokynov k montáži a vždy používajte len dielce, ktoré sú súčasťou zariadenia a boli na to určené. Ešte pred samotnou montážou sa uistite, že obsah balenia je kompletný a to tak, že skontrolujte dielce dodané so zoznamom dielcov uvedenom v tomto návode na používanie.
- Uistite sa, že zariadenie budete montovať na suchom a rovnom povrchu a vždy ochraňujte zariadenie pred nadmernou vlhkosťou. Ak chcete ochrániť podlahovú plochu pred prípadným preznačením alebo znečistením..., odporúčame Vám dať pod zariadenie vhodnú protikĺznu podložku.
- Všeobecným pravidlom je, že cvičiace a tréningové zariadenia nie sú hračkami. Preto musia byť používané spôsobom a k účelom na to určeným a vhodne informovanými alebo zaškolenými osobami .
- Okamžite prestaňte cvičiť ako pociťujete nevoľnosť, závrat, bolesť v hrudníku alebo akékoľvek iné zdravotné negatívne príznaky. V prípade pochybností okamžite konzultujte svoj zdravotný stav so svojim lekárom.
- Deti, nevládne alebo hendikepované osoby môžu používať cvičiace zariadenie len pod dozorom ďalšej osoby, ktorá je im schopná pomôcť a poskytnúť užitočné rady.
- Uistite sa, že žiadna časť Vášho tela alebo iných osôb nie je v dosahu pohybujúcich sa častí cvičiaceho zariadenia počas jeho používania.
- Ak nastavujete nastavovacie časti, uistite sa, že všetko je nastavené správne a berte na vedomie značenie maximálnej nastavovanej polohy, napríklad na sedlovej tyči.
- Nikdy necvičte bezprostredne po jedle!

3. Výkres zariadenia

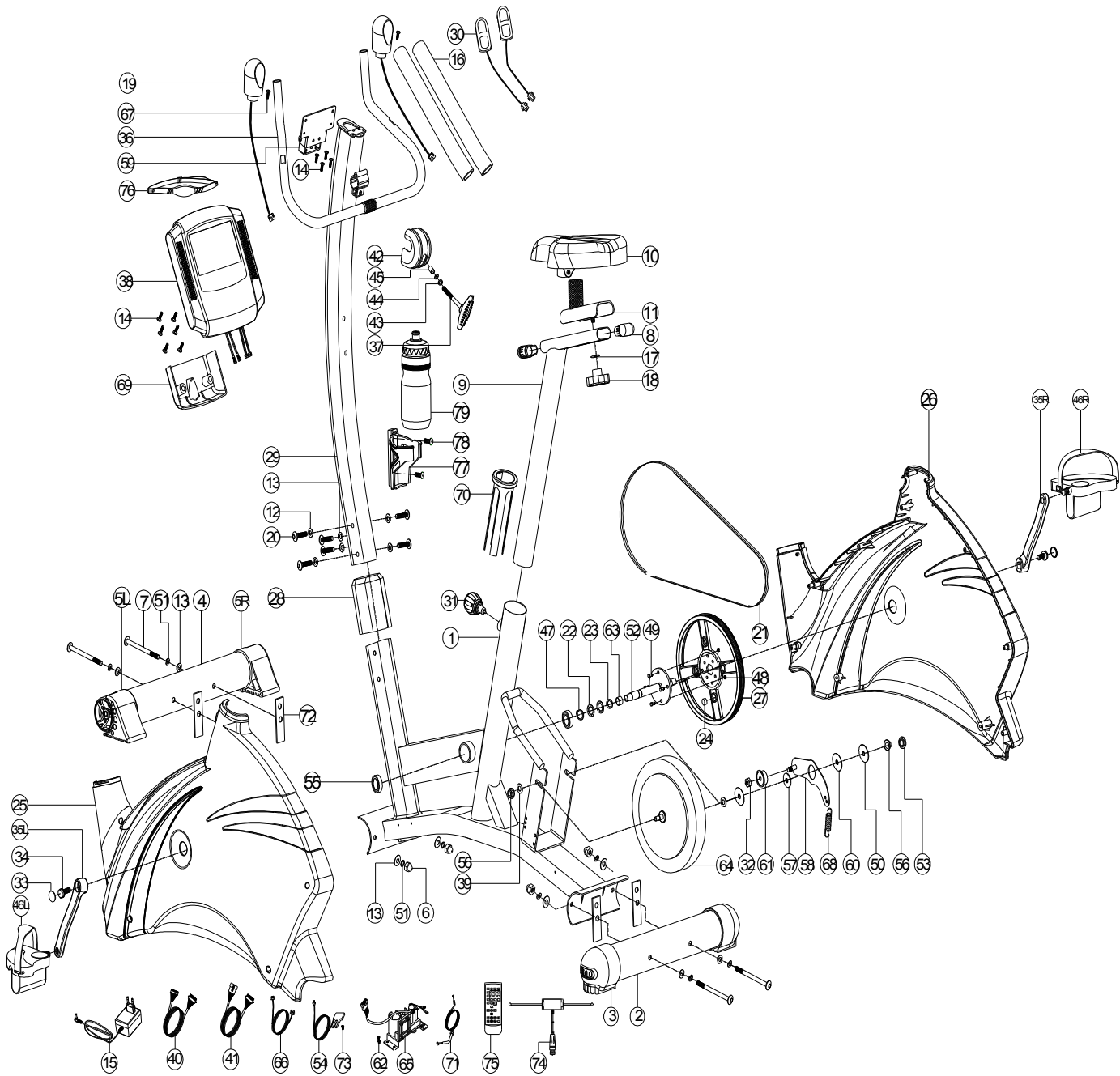









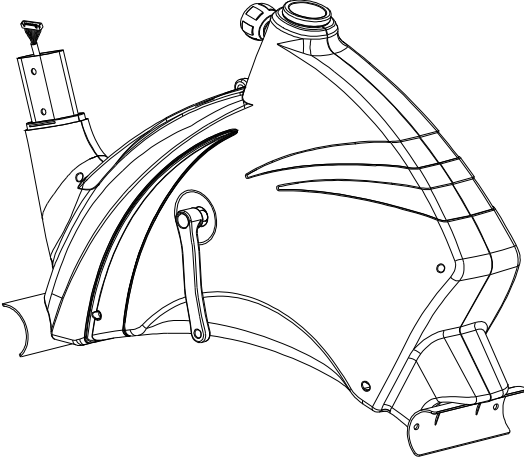

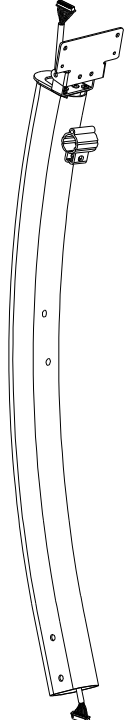
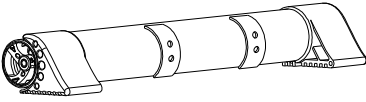

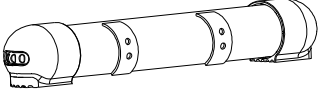

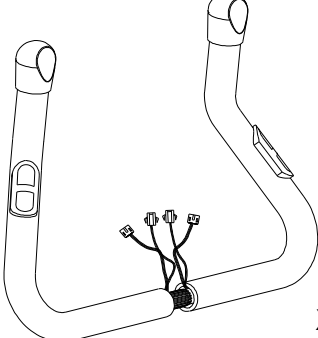

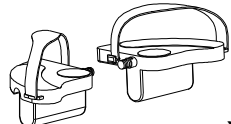

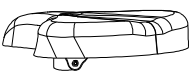

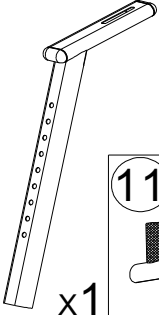
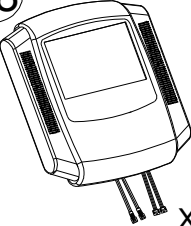
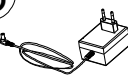
4. Zoznam dielcov

P.č.	Popis	ks	P.č.	Popis	ks
1	Hlavný rám	1	39	Podložka D22*D10*2T	2
2	Zadný stabilizátor	1	40	Vrchný kábel počítača 1000L	1
3	Nastaviteľná nožička D76*86	2	41	Spodný kábel počítača 400L	1
4	Predný stabilizátor	1	42	Kryt pre rukoväť	1
5L	Ľavá zátka pre presun D76*120L	1	43	Podložka D16xD8.5x1.2T	1
5R	Pravá zátka pre presun D76*120L	1	44	Podložka D15.4 XD8.2x2T	1
6	Matica M8*1.25*15L	4	45	Púzdro D8.2xD12.7x33	1
7	Skrutka M8*1.25*95L	4	46L/46R	Set pedálov	1
8	Ovalná čiapočka	2	47	C-krúžok	1
9	Zostava tyče sedadla	1	48	Protipovolovacia matica M6x1.0x6T	4
10	Sedadlo	1	49	Skrutka	4
11	Nastaviteľná tyč sedadla	1	50	Podložka D50xD10x2.0T	1
12	Podložka D16*D8.5*1.2T	8	51	Podložka D15.4 XD8.2x2T	1
13	Podložka D22*D8.5*1.5T	12	52	Hriadeľ kľúk	1
14	Skrutka M5x0.8x10L	2	53	Kryt skrutky D35*8	2
15	Adaptér	1	54	Kábel snímača 100L	2
16	Pena	2	55	Ložisko #99502	2
17	Podložka D25*D8.5*2T	1	56	Matica 3/8"-26UNF*6.5T	7
18	Gombík	1	57	Podložka D30xD10x3.2T	1
19L	Kábel ovládača 700L	2	58	Fixná platňa	1
19R	Kábel ovládača	4	59	Držiak počítača	4
20	Vnútoraná skrutka M8x1.25x15L	1	60	Plastová podložka D50*D10*1T	2
21	Pás 420 J5	2	61	Koliesko	1
22	Podložka D21xD16.2x0.3T	1	62	Skrutka ST4.2x1.4x15L	7
23	Podložka D24xD16x1.5T	1	63	Vymedzovacia podložka D22xD16x6.4T	1
24	Magnet kolesa	1	64	Koleso	1

25	Ľavý kryt reťaze	1	65	Motor	1
26	Pravý kryt reťaze	1	66	Elektrický kábel	1
27	Koleso	1	67	Skrutka ST3.5*1.27*15L	1
28	Ovalný kryt	1	68	Pružina D2.2*D14*65L	1
29	Predná tyč rukoväte	2	69	Spodný kryt počítača	2
30	Snímač pulzu WP1007-09B	2	70	Zástrčka D66*D52*170L	1
	Kábel snímača pulzu 600L	1	71	Napínací kábel D1.5*370	1
31	Zaisťovacie koliesko D50xM16x32xD8	1	72	Podpera 20*90*1.7T	1
32	Protipovolovacia matica M8*1.25*8T	2	73	Skrutka M5x0.8x12L	1
33	Kryt pre skrutku D23x6.5	2	74	Anténa	4
34	Skrutka M8*1.25*25	1	75	Diaľkové ovládanie	1
35L	Ľavá kľuka	1	76	Hrudníková pás	4
35R	Pravá kľuka	1	77	Držiak fľašky 120*87*3T	1
36	Rukoväť	1	78	Skrutka M5*0.8*15L	1
37	T-gombík	1	79	Fľaška na vodu	1
38	SV7092-71 konzola	1			

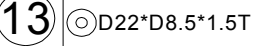
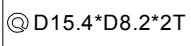
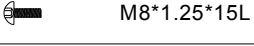
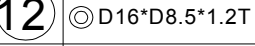
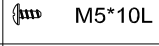
5. Kontrolný zoznam dielcov

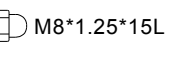
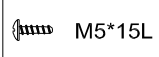

6. Montáž
6.1 Krok 1

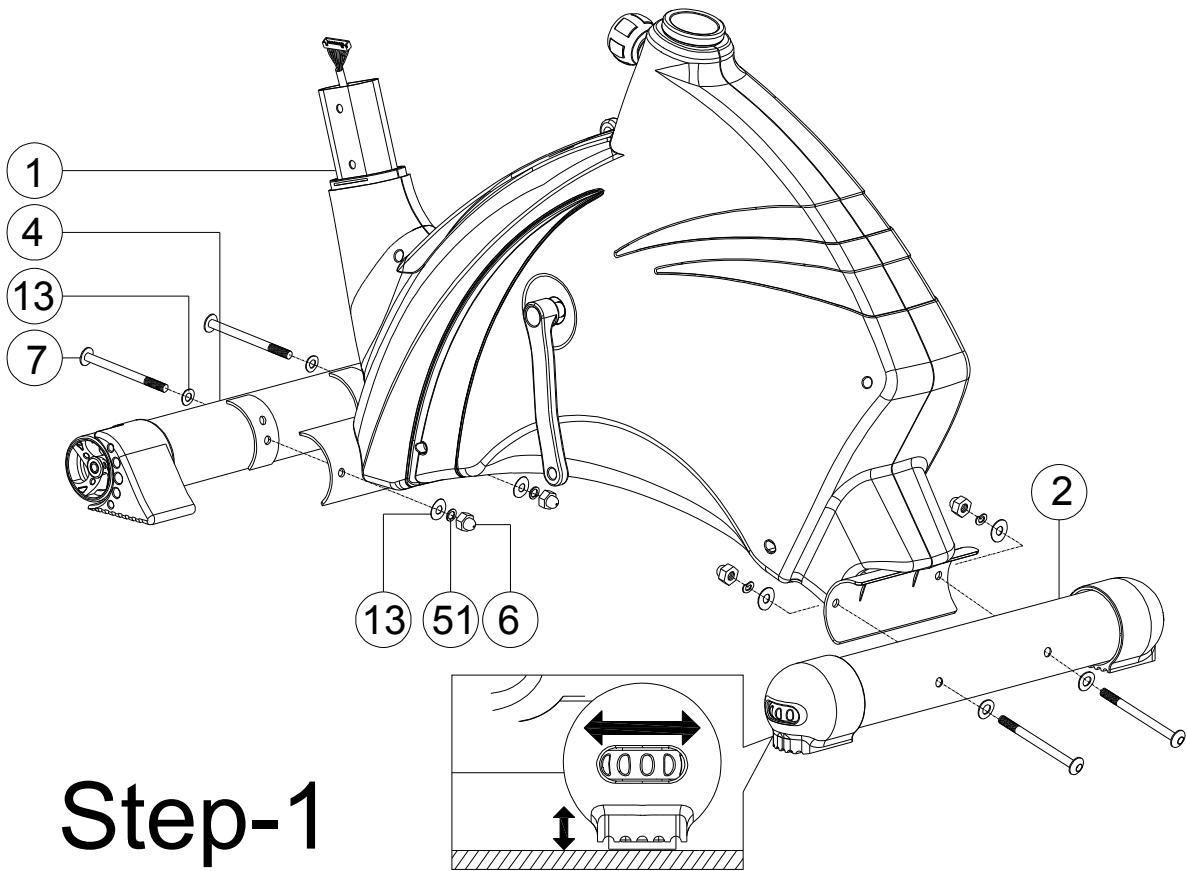
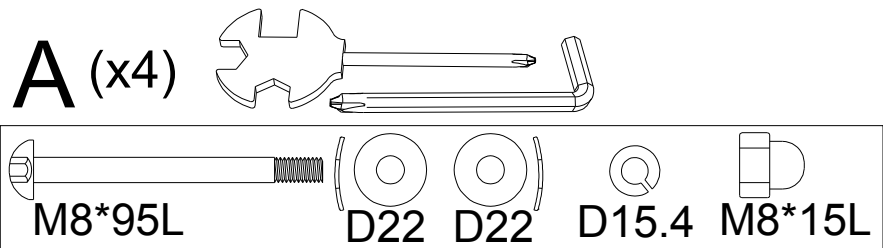

Primontujte predný stabilizátor (4) a zadný stabilizátor (2) k hlavnému rámu (1) pomocou skrutiek (7), podložiek (13), podložiek (51) a matic (6).

6.2 Krok 2

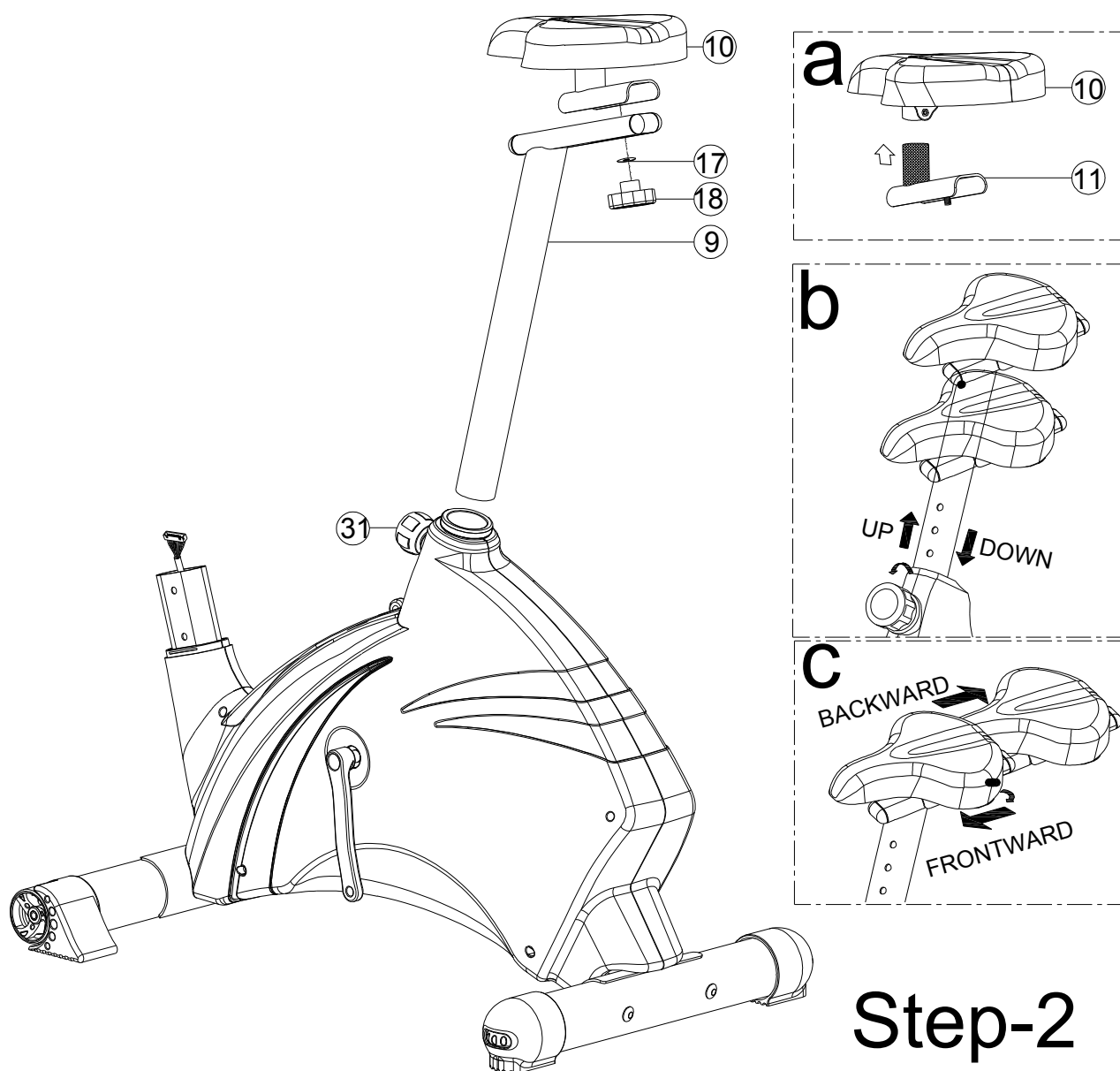

Step-2

- 1) Namontujte sedadlo (10) k nastaviteľnej tyči (9) použitím podložky (17) a gombíka (18).
- 2) Vložte zostavu sedlovej tyče (9) do hlavného rámu (1) a použite rýchle zaistovacie koliesko (31) pre zafixovanie tyče sedadla.
- 3) Sedadlo (10) je výškovo staviteľné pomocou rýchleho zaistovacieho kolieska (31), a je staviteľné v smere v pred i vzad.

6.3 Krok 3

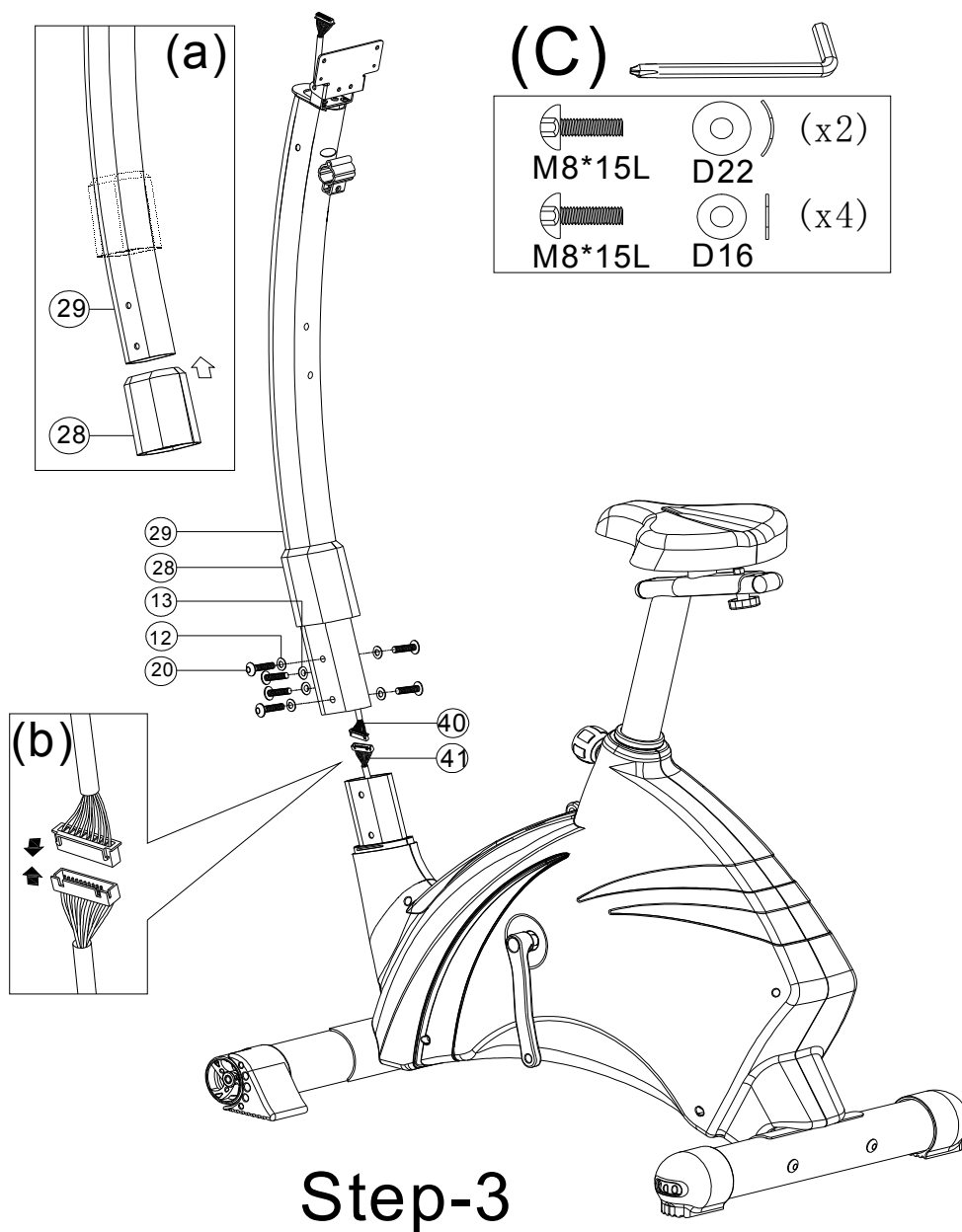

- 1) Podvihnite predný ochranný kryt (28) ako je to ukázané na obrázku (a), a potom pripojte káble počítača (40&41) ako je to ukázané na obrázku (b).
- 2) Namontujte prednú tyč rukoväte (29) k hlavnému rámu (1) použitím podložky (13), podložky (12) a skrutky (20).

6.4 Krok 4

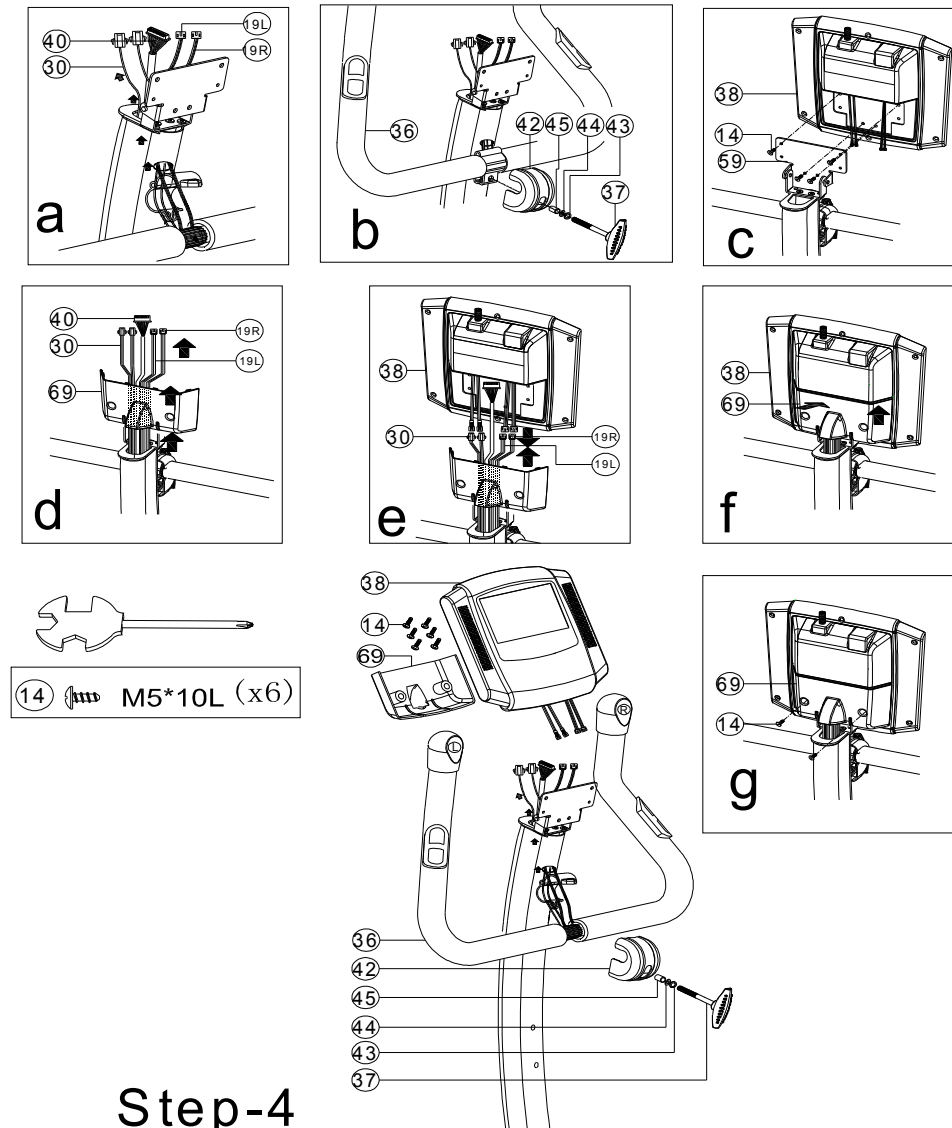

Step-4

- 1) Prevlečte káble ovládača (19L)&(19R), vrchný kábel počítača(40)& kábel snímača pulzu (30) cez prednú tyč rukoväte (10) ako je to ukázané na obrázku (a).
- 2) Namontujte rukoväť (36) k prednej tyči rukoväte (29) použitím krytu rukoväte (42), púzdra (45), podložky (44), podložky (43) a T-gombíka (37) ako je to ukázané na obrázku (b).
- 3) Namontujte počítač (38) k držiaku počítača (59) použitím skrutky (14) ako je to ukázané na obrázku (c).
- 4) Prevlečte kábel (19L)&(19R), vrchný kábel počítača(40)& kábel snímača pulzu (30) cez spodný kryt počítača (69) ako je to ukázané na obrázku (d).
- 5) Spojte káble ovládača (19L)&(19R) a kábel snímača pulzu (30) ako je to ukázané na obrázku (e).
- 6) Primontujte spodný kryt počítača (69) k počítaču (38) ako je to ukázané na obrázku (f).

6.5 Krok 5

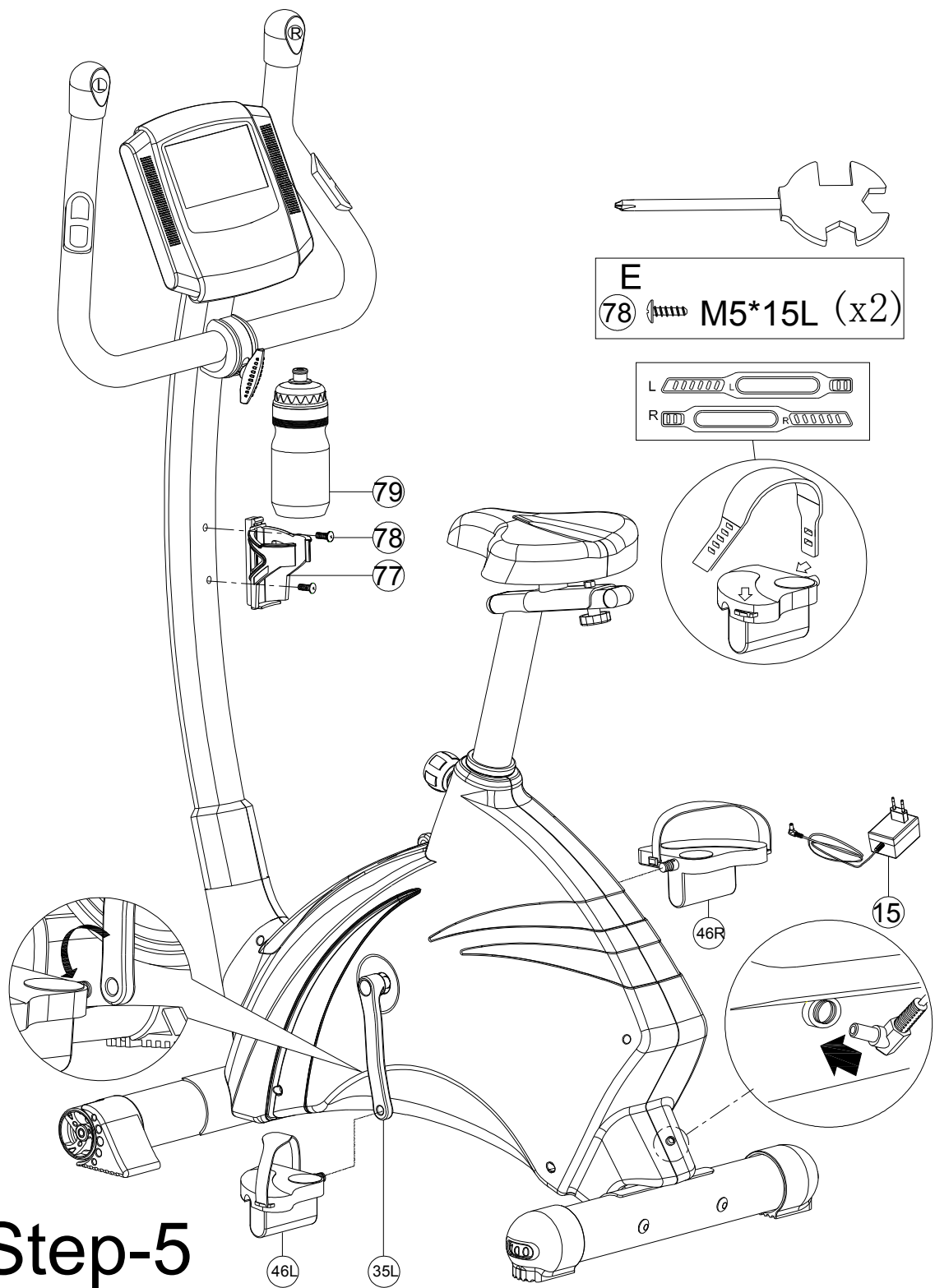

- 1) Namontujte držiak flašky (77) k prednej tyči rukoväte pomocou skrutky (78) potom vložte flašku pre vodu (79) do držiaka.
- 2) Namontujte sadu pedálov (46L&R) ku kľúke (35L&R).
- 3) Pripojte adaptér(15).

6.6 Krok 6

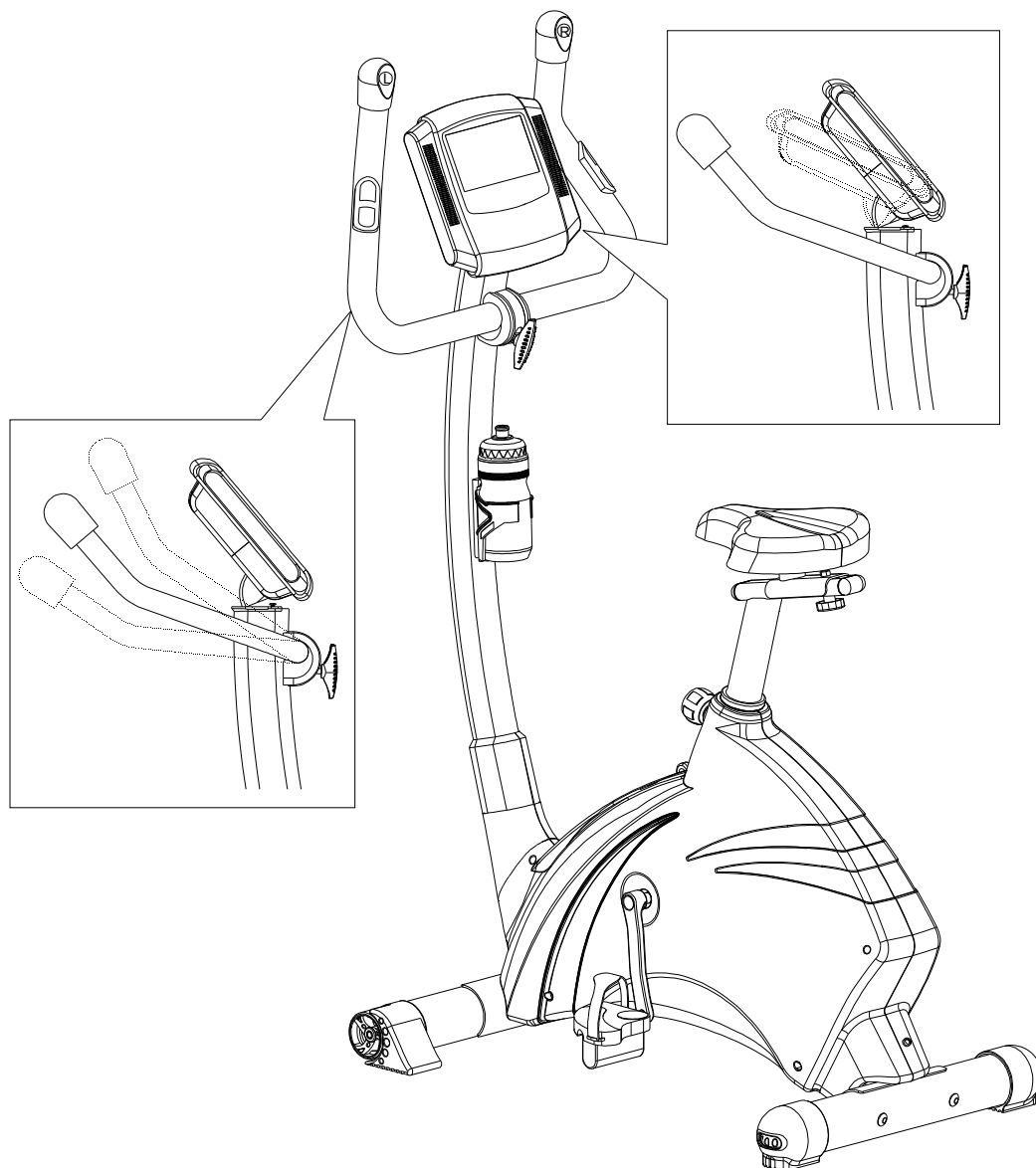

Rukoväť a sklon počítača sú staviteľné.

7. Ovládacia jednotka

Výstraha! Pre zníženie rizika poranenia elektrickým prúdom, popálenia, vzniku požiaru alebo ďalšie iné možné poranenia užívateľa, je veľmi dôležité, aby ste si pozorne prečítali pokyny týkajúce sa ovládanie riadiacej jednotky a dodržiavali výstrahy a upozornenia tu uvedené.

Výstraha – poranenie elektrickým prúdom:

- používajte len AC adaptér, ktorý bol dodaný so zariadením
- nepoužívajte AC adaptér, ak je poškodený, zlomený alebo má poškodené alebo prelomené káble
- uistite sa, že kábel AC adaptéra je plne a správne pripojený do elektrickej zásuvky
- vyvarujte sa vyliatiu akejkoľvek tekutiny na ovládaciú jednotku
- vždy vypínajte zariadenie z elektrickej siete, ak na ňom necvičíte

Upozornenie – poškodenie TV obrazovky

- obrazovka sa môže poškodiť ak permanentne a dlhodobo zobrazuje stacionárny obraz. Aby sa tomu predišlo, vypnite konzolu ak ju nepoužívate.
- nevystavujte obrazovku priamemu slnečnému svetlu
- netlačte na obrazovku a nepoškrabte ju. Potom to môže spôsobiť, že zobrazenie nemusí byť správne a ostré alebo sa môže poškodiť obrazovka.
- taktiež LCD display je vyrobený vysokokvalitnou technológiou, niektoré čierne bodky alebo svetlé body (červené, modré alebo zelené) sa môžu objaviť na LCD obrazovke. Je to vlastnosť LCD obrazoviek a nie je to porucha.



7.1 Prehľad tlačítok a funkcií konzoly

Tlačítka:

Tlačítko „MODE“

Toto tlačítko sa používa na potvrdenie vybraného nastavenia ako je time-čas, distance-vzdialenosť, calories-
kalórie, pulse-pulz a user data – prednastavené údaje užívateľa.

Tlačítko „RESET“-vynulovanie

V režime „MODE“: použitím tohto tlačítka vynulujte všetky hodnoty na hodnotu nula

V režime „WORKOUT“-cvičenie: keď podržíte toto tlačítko po dobu 2 sekúnd, konzola sa vyresetuje a skočí
spať na obrazovku nastavenia

Tlačítko „START/STOP“

Toto tlačítko sa používa na spustenie alebo zastavenie aktuálneho programu.

Tlačítko „RECOVERY“

Stlačením tohto tlačítka spustíte program pre obnovu srdiečného tepu. Pozrite sa na kapitolu nižšie, kde sú
uvedené bližšie informácie.

Tlačítko „UP/DOWN“

V režime „SET UP“-nastavenie: toto tlačítko sa používa pre potvrdenie nastavených hodnôt ako time-čas,
distance-vzdialenosť, calories-
kalórie, pulse-pulz a prednastavené údaje užívateľa.

Funkcie

TIME-čas: 00:00 až 99:59, čas sa bude odpočítavať, ak je nastavený na špecifickú hodnotu (napríklad na 20
minút). Ak nie je prednastavený žiadny čas, bude sa napočítavať až do hodnoty 99:59.

RPM-otáčky za minútu: na obrazovke sa zobrazí počet otáčok za minútu podľa rýchlosti akou pedálujete

DISTANCE – vzdialenosť: 0.0 až 99.9, vzdialenosť sa bude odpočítavať, ak je nastavená na špecifickú hodnotu
(napríklad 2 míle). Ak nie je prednastavená žiadna vzdialenosť, bude sa napočítavať až do hodnoty 99.9 km
alebo míl

WATT – energia: 10 až 350. Zobrazí aktuálnu hodnotu podľa výkonu cvičenia. Hodnota WATT je namerané
množstvo mechanickej energie vytvorenej jednotkou v závislosti na odpore a rýchlosti.

PULSE – pulz: zariadenie rozpozná Váš pulz pokým budete držať snímača pulzu na rukoväti alebo ak máte
pripnutý hrudníkový pás pre meranie pulzu. Symbol blikajúceho srdca začne blikáť na obrazovke akonáhle sa
rozpozná Váš pulz a hodnota pulzu.

RECOVERY – obnova: Táto funkcia otestuje schopnosť Vášho srdca vrátiť sa do normálu. Zmeria Váš srdiečny
pulz po dobu 60 sekúnd. Konzola potom porovná Váš srdiečny pulz na začiatku merania a pulz nameraný po 60
sekundách. Váš výsledok je urobený na základe toho, ako rýchlo sa dokáže Váš srdiečny pulz vrátiť do normálu.
Pre bližšie informácie si pozrite kapitolu nižšie.

7.2 Obsluha konzoly

1. Pripojte zariadenie do elektrickej siete alebo stlačte tlačítko „POWER KEY“ pre zapnutie. LDC obrazovka sa zapne a zobrazí logo na cca 5 sekúnd. Po vstupe do hlavného menu sa na obrazovke zobrazí UX(X1-4) a potom zaznie dlhý akustický signál.

2. budete vyzvaní, aby ste nastavili svoje osobné údaje. Táto konzola Vám umožňuje až 4 rôzne užívateľské profily (U1-U4)

3. po výbere užívateľského profilu, budete vyzvaní pre výber cvičiaceho programu. Funkcie cvičenia sú rozdelené do 5 hlavných kategórií (MANUAL-manuálny režim, PROGRAM-programovanie, H.R.C.- kontrola srdčného tepu, WATT-energia a USER PROGRAM – užívateľský program)

4. Akonáhle je Vaše cvičenie ukončené, môžete stlačiť tlačítko „RECOVERY“ pre otestovanie Vašej kondície. Pre bližšie informácie si pozrite kapitolu nižšie.

7.3 Cvičebné programy

USER PROFIL- užívateľské profily

V konzole môžu byť uložené 4 rôzne užívateľské profily.

1. stlačte tlačítko „POWER“

2. použite tlačítka UP/DOWN (hore/dolu) pre výber zo 4 užívateľských profilov a pre potvrdenie výberu stlačte tlačítko „MODE“

3. použite tlačítka UP/DOWN (hore/dolu) pre výber pohlavia, pre potvrdenie výberu stlačte tlačítko „MODE“

4. opakujte krok 3 pre zadanie informácií o AGE-veku, HEIGH-výške, WEIGHT-hmotnosti

5. akonáhle ste už zadali všetky potrebné informácie, stlačte tlačítko MODE/ENTER aby ste ich aj uložili. Hodnoty budú uložené do pamäte konzoly. Avšak, zakaždým keď konzolu zapnete, konzola Vás bude žiadať, aby ste tieto hodnoty potvrdili. Urobte potrebné zmeny a pre potvrdenie stlačte tlačítko MODE/ENTER.

QUICK START – rýchly štart

1. Táto funkcia umožňuje užívateľovi začať s jeho cvičením okamžite.

a.) stlačte tlačítko „POWER“

b.) stlačte tlačítko „START/STOP“ pre okamžité začatie cvičenia. Všetky hodnoty sa budú napočítavať od hodnoty nula.

2. po stlačení tlačítka „START/STOP“, konzola sa Vás spýta, či si chcete zaznamenávať čas tohto cvičenia, stlačte tlačítko UP/DOWN (hore/dolu) pre výber odpovede YES-áno alebo NO-nie a stlačte tlačítko „START/STOP“ pre potvrdenie.

MANUAL – manuálny program

Manuálny program umožňuje užívateľovi nastaviť hodnoty podľa potreby počas cvičenia.

1. stlačte tlačítko „POWER“

2. vložte údaje o užívateľovi

3. použite tlačítko „UP/DOWN“ (hore/dolu) pre výber režimu MANUAL, stlačte tlačítko „MODE“ pre potvrdenie výberu

4. použite tlačítko „UP/DOWN“ (hore/dolu) pre nastavenie „LEVEL“ – úrovne, ktorú požadujete a stlačte tlačítko „MODE“ pre potvrdenie výberu

5. opakujte krok 4 pre nastavenie hodnôt time-času, distance-vzdialenosti, calories-kalórie a pulse-pulzu

6. Akonáhle ste už zadali všetky hodnoty ohľadom cvičenia, stlačte tlačítko „START/STOP“. Ak sa rozhodnete, že nechcete zadávať žiadne údaje o cvičení, môžete okamžite začať cvičiť keď kedykoľvek stlačíte tlačítko „START/STOP“. Akékoľvek hodnoty, ktoré ste zadali sa budú odpočítavať až po hodnotu nula a konzola začne pípať po dobu 8 sekúnd a „0“ bude blikať aby ste vedeli, že ste dosiahli túto hodnotu.

7. Po stlačení tlačítka „START/STOP“, konzola sa Vás spýta, či si chcete zaznamenávať čas tohto cvičenia, stlačte tlačítko UP/DOWN (hore/dolu) pre výber odpovede YES-áno alebo NO-nie a stlačte tlačítko „START/STOP“ pre potvrdenie.

PROGRAM - programy

V konzole je prednastavených 12 programov. Profil každého programu sa zobrazí v strede obrazovky ako nimi bude listovať.

1. stlačte tlačítko „POWER“

2. vložte údaje o užívateľovi

3. použite tlačítko „UP/DOWN“ (hore/dolu) pre výber režimu PROGRAM-programy, stlačte tlačítko „MODE“ pre potvrdenie výberu

4. Na výber je 12 programov, P1-P12. Použite tlačítko „UP/DOWN“ (hore/dolu) pre výber konkrétneho programu.

5. Použite tlačítko „UP/DOWN“ (hore/dolu) pre výber „LEVEL“ – úrovne, ktorú požadujete a potom stlačte tlačítko „MODE“ pre potvrdenie výberu.

6. Opakujte krok 4 pre nastavenie hodnôt ako time-čas, distance-vzdialenosť, calories-kalórie a pulse-pulz.

7. Akonáhle ste už zadali všetky hodnoty ohľadom cvičenia, stlačte tlačítko „START/STOP“. Ak sa rozhodnete, že nechcete zadávať žiadne údaje o cvičení, môžete okamžite začať cvičiť keď kedykoľvek stlačíte tlačítko „START/STOP“. Akékoľvek hodnoty, ktoré ste zadali sa budú odpočítavať až po hodnotu nula a konzola začne pípať po dobu 8 sekúnd a „0“ bude blikať aby ste vedeli, že ste dosiahli túto hodnotu.

8. Po stlačení tlačítka „START/STOP“, konzola sa Vás spýta, či si chcete zaznamenávať čas tohto cvičenia, stlačte tlačítko UP/DOWN (hore/dolu) pre výber odpovede YES-áno alebo NO-nie a stlačte tlačítko „START/STOP“ pre potvrdenie.

H.R.C.- kontrola srdečného pulzu

Program kontroly srdečného pulzu je navrhnutý tak, aby automaticky zmenil odpor namáhania pri cvičení s prihliadnutím na Váš nameraný srdečný pulz a prispôboval ho zvolenému programu kontroly srdečného pulzu. Každý program kontroly srdečného pulzu je navrhnutý s rôznym cieľom, ako napríklad spaľovanie tuku.....

1. stlačte tlačítko „POWER“

2. vložte údaje o užívateľovi

3. použite tlačítko UP/DOWN (hore/dolu) pre výber H.R.C. keď si vyberáte funkciu cvičenia.

4. použite tlačítko UP/DOWN (hore/dolu) pre výber konkrétneho programu H.R.C. (55%, 75%, 90% a cieľ), ktorý požadujete a stlačte tlačítko „MODE“ pre potvrdenie výberu. Cieľový srdečný tep 55%, 75%, 90% je kalkulovaný nasledovne: $(220 - \text{vek}) \times A$ (A=55%, 75%, 90%), AGE-vek sa nastavuje v kroku 2. Target-cieľ je srdečný tep ktorý požadujete.

5. ak si vyberiete program H.R.C. , musíte najprv zadať Váš požadovaný cieľový pulz, potom stlačte tlačítko „MODE“ pre potvrdenie.
6. Použite tlačítko „UP/DOWN“ (hore/dolu) pre určenie celkového času cvičenia a stlačte tlačítko „MODE“ pre potvrdenie.
7. Opakujte krok 7 pre nastavenie hodnôt ako distance-vzdialenosť, calories-kalórie.
8. Akonáhle ste už zadali všetky hodnoty ohľadom cvičenia, stlačte tlačítko „START/STOP“. Ak sa rozhodnete, že nechcete zadávať žiadne údaje o cvičení, môžete okamžite začať cvičiť keď kedykoľvek stlačíte tlačítko „START/STOP“. Akékoľvek hodnoty, ktoré ste zadali sa budú odpočítavať až po hodnotu nula a konzola začne pípať po dobu 8 sekúnd a „0“ bude blikať aby ste vedeli, že ste dosiahli túto hodnotu.
9. Po stlačení tlačítka „START/STOP“, konzola sa Vás spýta, či si chcete zaznamenávať čas tohto cvičenia, stlačte tlačítko UP/DOWN (hore/dolu) pre výber odpovede YES-áno alebo NO-nie a stlačte tlačítko „START/STOP“ pre potvrdenie.
10. zariadenie nie je zdravotná pomôcka, testovacie hodnoty sú len orientačné.
11. prosím držte správne snímač pulzu na rukovätiach pokým sa vykonáva odmeriavanie pre test.

WATT-energia

WATT program je navrhnutý tak, aby sa automaticky menil odpor záťaže v závislosti na dosahovaní prednastavenej energie.

1. stlačte tlačítko „POWER“
2. vložte údaje o užívateľovi
3. použite tlačítko UP/DOWN (hore/dolu) pre výber WATT, potom stlačte tlačítko „MODE“ pre potvrdenie výberu.
4. použite tlačítko UP/DOWN (hore/dolu) pre množstvo WATT, potom stlačte tlačítko „MODE“ pre potvrdenie výberu.
5. Opakujte krok 4 pre nastavenie hodnôt ako time-čas, distance-vzdialenosť, calories-kalórie a pulse-pulz.
6. Akonáhle ste už zadali všetky hodnoty ohľadom cvičenia, stlačte tlačítko „START/STOP“. Ak sa rozhodnete, že nechcete zadávať žiadne údaje o cvičení, môžete okamžite začať cvičiť keď kedykoľvek stlačíte tlačítko „START/STOP“. Akékoľvek hodnoty, ktoré ste zadali sa budú odpočítavať až po hodnotu nula a konzola začne pípať po dobu 8 sekúnd a „0“ bude blikať aby ste vedeli, že ste dosiahli túto hodnotu.
7. Po stlačení tlačítka „START/STOP“, konzola sa Vás spýta, či si chcete zaznamenávať čas tohto cvičenia, stlačte tlačítko UP/DOWN (hore/dolu) pre výber odpovede YES-áno alebo NO-nie a stlačte tlačítko „START/STOP“ pre potvrdenie.
8. ak je výkon Vášho cvičenia nižší ako 25% prednastavenej hodnoty, na obrazovke sa zobrazí nápis „PLEASE QUICKLY“ – prosím zrýchlite a opačne, ak Váš výkon je vyšší ako 25% prednastavenej hodnoty, na obrazovke sa zobrazí nápis „PLEASE SLOWLY“ – prosím spomaľte. Na obrazovke sa zobrazí „--“, a zaznie výstražný tón aby ste vedeli, že výkon Vášho cvičenia je vyšší alebo nižší ako 50% z prednastavenej hodnoty.

USER- užívateľský program

Konzola umožňuje užívateľovi upraviť program až do 4 samostatných častí. Program sa po nastavení uloží do pamäte konzoly.

1. stlačte tlačítko „POWER“
2. vložte údaje o užívateľovi
3. použite tlačítko UP/DOWN (hore/dolu) pre výber USER, potom stlačte tlačítko „MODE“ pre potvrdenie výberu.
4. použite tlačítko UP/DOWN (hore/dolu) pre „LEVEL“ – úroveň záťaže pre prvú časť, potom stlačte tlačítko „MODE“ pre potvrdenie výberu.
5. Opakujte krok 4 pre nastavenie všetkých 10 častí, potom stlačte tlačítko „MODE“ pre potvrdenie výberu.
6. Podržte tlačítko „MODE/ENTER“ na dve sekundy až pokým konzola nezapípa.
7. použite tlačítko UP/DOWN (hore/dolu) pre nastavenie času, potom stlačte tlačítko „MODE“ pre potvrdenie výberu.
8. Opakujte krok 7 pre nastavenie hodnôt ako distance-vzdialenosť, calories-kalórie a pulse-pulz.
9. Akonáhle ste už zadali všetky hodnoty ohľadom cvičenia, stlačte tlačítko „START/STOP“. Ak sa rozhodnete, že nechcete zadávať žiadne údaje o cvičení, môžete okamžite začať cvičiť keď kedykoľvek stlačíte tlačítko „START/STOP“. Akékoľvek hodnoty, ktoré ste zadali sa budú odpočítavať až po hodnotu nula a konzola začne pípať po dobu 8 sekúnd a „0“ bude blikať aby ste vedeli, že ste dosiahli túto hodnotu.
10. Po stlačení tlačítka „START/STOP“, konzola sa Vás spýta, či si chcete zaznamenávať čas tohto cvičenia, stlačte tlačítko UP/DOWN (hore/dolu) pre výber odpovede YES-áno alebo NO-nie a stlačte tlačítko „START/STOP“ pre potvrdenie.

RECOVERY-obnova

Táto funkcia bude testovať schopnosť obnovy Vášho srdiečného pulzu.

1. akonáhle ste skončili s cvičením, stlačte tlačítko „RECOVERY“ pre spustenie funkcie obnovy
2. 60 sekundové odpočítavanie sa začne
3. držte oba snímače pulzu až pokým konzola neukončí odpočítavanie
4. akonáhle je odpočítavanie ukončené, konzola ukáže výsledok. FX (X=F1-F6). F1 je najlepšie.

Zaznamenávanie cvičenia

1. stlačte tlačítko „START“ na obrazovke
2. po stlačení tlačítka „START“ sa Vás konzola spýta či chcete uložiť čas cvičenia. Po stlačení tlačítka „STOP“ pre zastavenie cvičenia, sa Vás konzola taktiež spýta, či chcete uložiť tento čas cvičenia. Užívateľ si môže pomocou tlačítka „UP/DOWN“ (hore/dolu) vybrať YES-áno alebo NO-nie.
3. Po stlačení tlačítka „STOP“, stlačte tlačítko „OSD“ a zobrazí sa Vám na displayi záznam o cvičení ako je to ukázané nižšie, stlačte tlačítko „RESET“ pre návrat do menu.

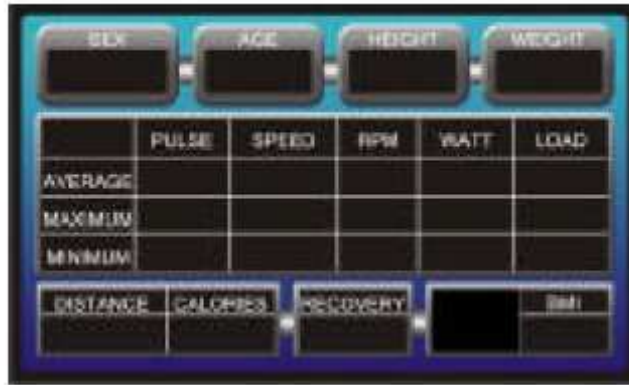

7.3 Riešenie problémov

Porucha: konzola nemá prívod elektrickej energie

Možná príčina: AC adaptér nie je pripojený do elektrickej siete

Riešenie: pripojte AC adaptér do elektrickej siete

Možná príčina: AC adaptér nie je pripojený k zariadeniu

Riešenie: pripojte AC adaptér k zariadeniu

Možná príčina: káble konzoly nie sú správne pripojené

Riešenie: skontrolujte, či ste pripojili správne káble počas montáže

Možná príčina: porucha je v konzole

Riešenie: kontaktujte obchodníka

Porucha: kroky/min alebo rýchlosť konštantne ukazuje hodnotu „0“

Možná príčina: konzola nedostáva signál zo senzoru

Riešenie: uistite sa, že magnet senzoru je správne namontovaný na zariadenie a prechádza senzorom

Riešenie: uistite sa, že medzera medzi senzorom a magnetom senzoru je 3 mm alebo menej

Riešenie: uistite sa, že všetky káble sú správne pripojené

Riešenie: uistite sa, že káble nie sú poškodené

Možná príčina: senzor môže byť vadný

Riešenie: kontaktujte obchodníka

Možná príčina: porucha je v konzole

Riešenie: kontaktujte obchodníka

Porucha: Nie je signál srdečného tepu alebo nesprávny signál srdečného tepu

Možná príčina: Konzola dostáva slabý alebo prerušovaný signál srdečné tepu

Riešenie: uistite sa, že káble snímača sú správne pripojené

Riešenie: ak problém stále pretrváva, kontaktujte obchodníka

Porucha: nezvyčajnú hluk vychádza z prevodovky, keď sa zmení odpor záťaže

Možná príčina: ozubené kolesá v prevodovky nie sú správne zostavené

Riešenie: skúste preskakovať medzi najvyššou a najnižšou záťažou

Riešenie: ak problém stále pretrváva, kontaktujte obchodníka

Porucha: v okne sa zobrazuje porucha „E-2“

Možná príčina: káble konzoly nie sú správne pripojené

Riešenie: skontrolujte, či ste správne pripojili káble počas montáže

Možná príčina: prevodovka je poškodená

Riešenie: kontaktujte obchodníka

7.4 Zobrazenie na obrazovke OSD

Tlačítka

„POWER“ tlačítko: obrazovka sa zapne po stlačení tohto tlačítka, tlačítko sa používa na zapnutie a vypnutie obrazovky

„OSD“ tlačítko

1. tlačítko „DISPLAY“ sa používa na prepínanie medzi 2 rôznymi zobrazovacími režimami (digitálna TV alebo hra) (voľba alebo digitálna TV), bližšie info si pozrite nižšie

2. v režime STOP, stlačte tlačítko „OSD“ aby sa Vám zobrazilo „START-STOP“, bližšie info si pozrite nižšie

„DISPLAY“ tlačítko: sa používa na prepínanie medzi 3 rôznymi zobrazovacími režimami (počítač-digitálna TV-manuálny režim-počítač), bližšie info si pozrite nižšie

„VOLUME“ hlasitosť +/-: používajte tieto tlačítka pre nastavenie požadovanej hlasitosti (0-30)

Tlačítko „DISPLAY“:

Stlačením tohto tlačítka môžete prepínať medzi 3 rôznymi zobrazovacími režimami.

Prvé je zobrazenie obrazovky pre režim cvičenia:



Druhé je zobrazenie obrazovky pre OSD+DIGITAL TV – cvičenie+TV:



Tretie je zobrazenie obrazovky pre manuálne pokyny:



Tlačítko „OSD“:

Stlačením tohto tlačítka môžete prepínať medzi 2 rôznymi režimami:

Prvé je zobrazenie obrazovky DIGITAL TV+zobrazenie počítača



Druhé je zobrazenie obrazovky hry+zobrazenie počítača



Digitálna TV:

Diaľkový ovládač:

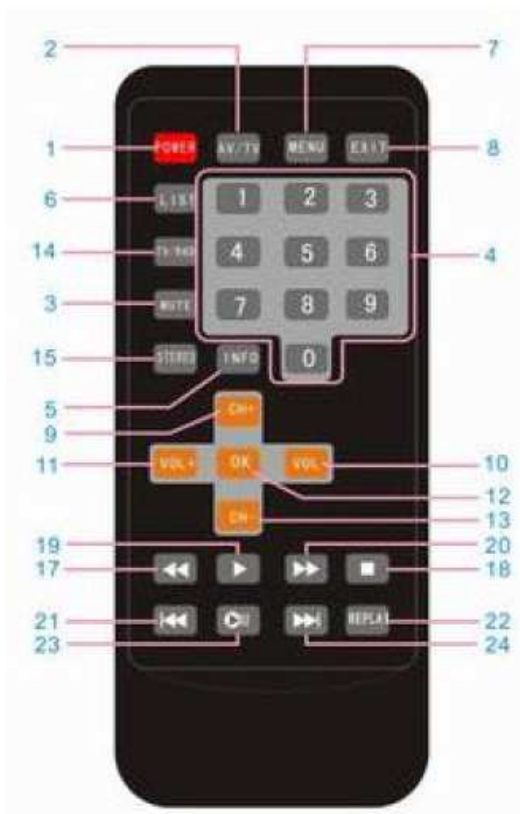

1. zapnutie/vypnutie
2. video
3. stlmenie hlasitosti
4. číslice
5. info
6. program
7. menu
8. opustenie
9. program/výber hore
10. hlasitosť doľu/výber v pravo
11. hlasitosť hore/výber v ľavo
12. OK
13. program/výber doľu
14. DTV/DAB
15. audio (vpravo/vľavo)
17. späť
18. stop/nahrávanie
19. vpred
20. posledná strana
21. opakovanie
22. zastavenie obrazu
23. ďalšia strana



a. vyberte si digitálnu TV a stlačte tlačítko OK, aby ste sa dostali do režimu digitálnej TV. Stlačte tlačítko INFO pre popis. Sú tam položky na spravovanie jednotlivých kanálov a to nasledovné:

b. manažér kanálov: organizér, sortér, skupiny, editácia a zmazanie

c. inštalácia: vyhľadavanie oblasti, manuálny hľadanie, automatické hľadanie

d. nastavenie: OSD, TV, systému, času, budíka a rodičovskej zámky

e. aktualizácia software: použite tento prvok pre aktualizáciu software, keď sú k dispozícii opravy software alebo úpravy

f. výrobné nastavenie: použite tento režim, ak užívateľ nastavil jednotlivé prvky nesprávne

g. verzia: použite túto položku, ak chcete zistiť akú verziu software momentálne používate ešte pred samotnou aktualizáciou

Digitálna TV manažér kanálov:



Menu manažovanie kanálov



1. nastavenie programu



2. skupina programov

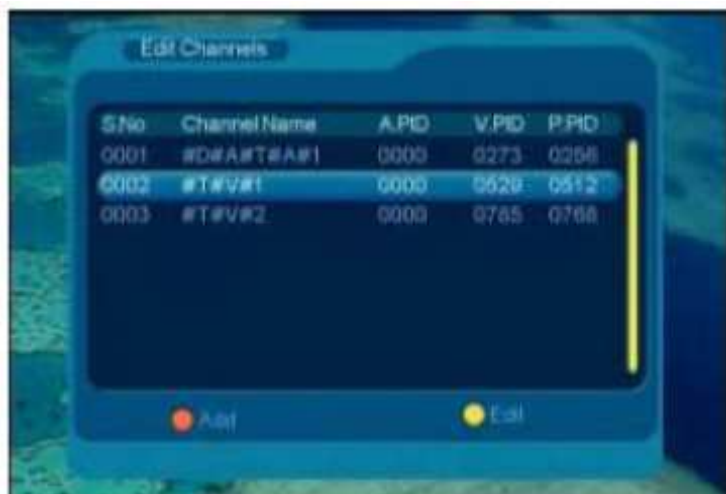

3. editovanie programov

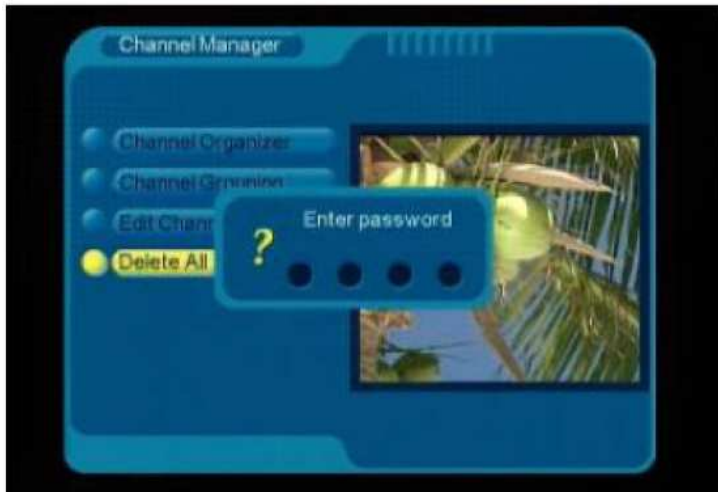

4. zmazanie programov – musíte zadať heslo, prednastavené heslo je: 0000

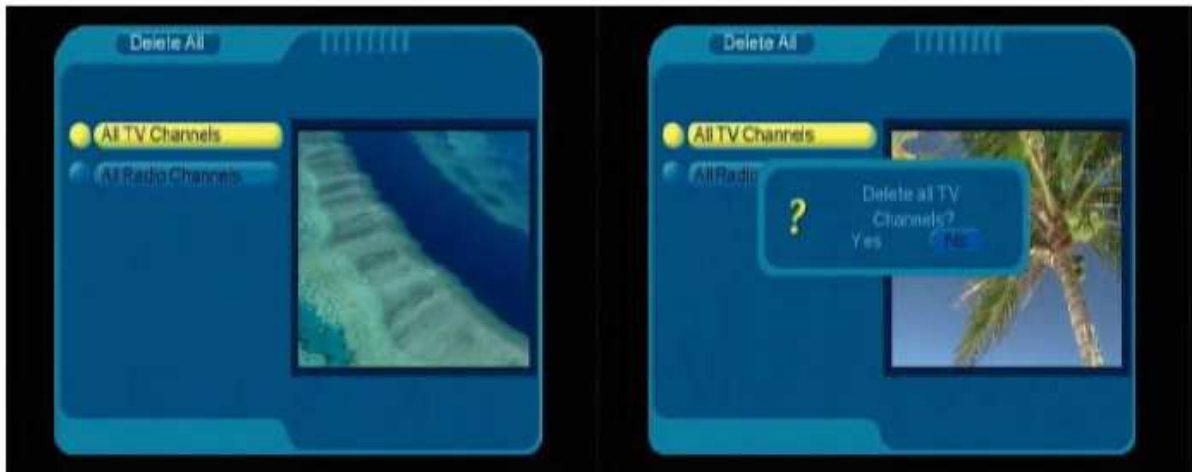

6. vyberte všetky TV programy, potvrdte tlačítkom pre vymazanie všetkých programov



7. vyberte všetky rádio stanice, potvrdte tlačítkom pre vymazanie všetkých staníc



Výberte oblasť vyhľadávania a stlačte potvrdzujúce tlačítko.



Manuálne vyhľadávanie: použite manuálne vyhľadávanie pre prehľadávanie jednej konkrétnej frekvencie

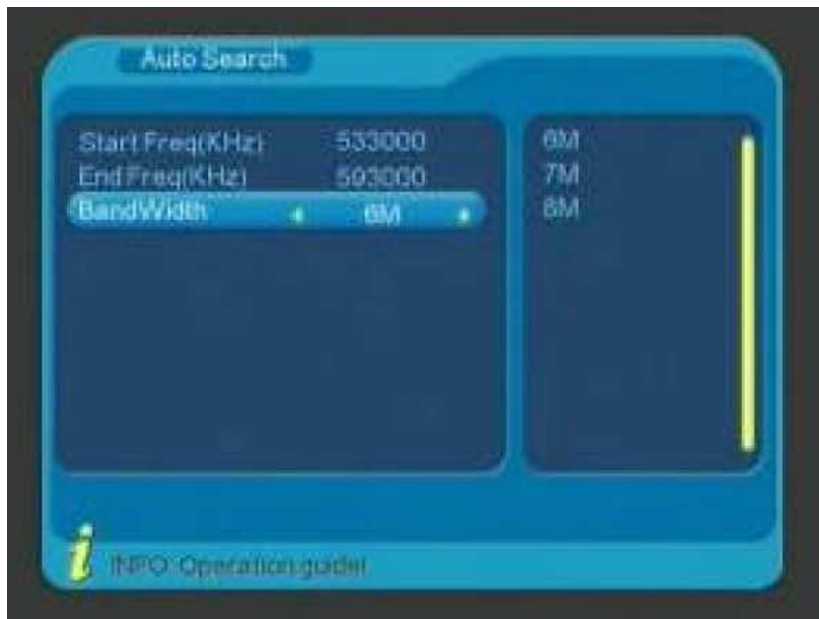

Automatické vyhľadávanie: nastavte požadovaný začiatok frekvencie a koniec frekvencie v rozsahu ktorých sa má automatické vyhľadávanie uskutočniť.



Pokiaľ prebieha vyhľadávanie ako je to zobrazené vyššie, počkajte kým sa vyhľadávanie ukončí na 100 %.

Nastavenie systému:



Menu nastavenia

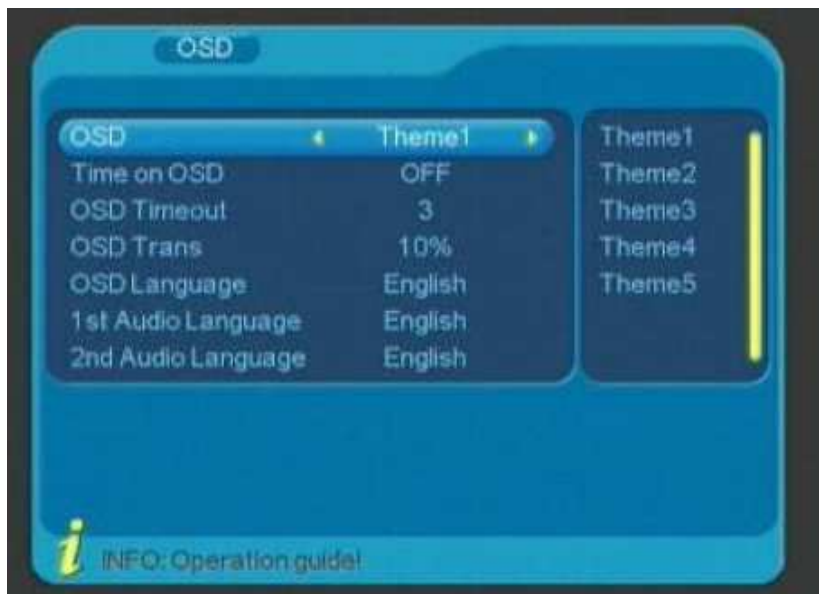

Nastavenie obrazovky

OSD: nastavenie farby alebo témy (5 možností)

Čas na OSD: ukazuje aktuálny čas v pravom hornom rohu

Časový limit OSD: zmena 6 režimov času OSD

Priehľadné OSD: priehľadnosť OSD 7 režimov

Jazyk OSD: nastavenie jazyka OSD 14 možností výberu jazyka

1. audio jazyk: hlavný jazyk 13 možností výberu jazyka

2. audio jazyk: druhý hlavný jazyk 13 možností výberu jazyka



Konfiguračné menu TV:

Zobrazenie: auto, PAL alebo NTSC

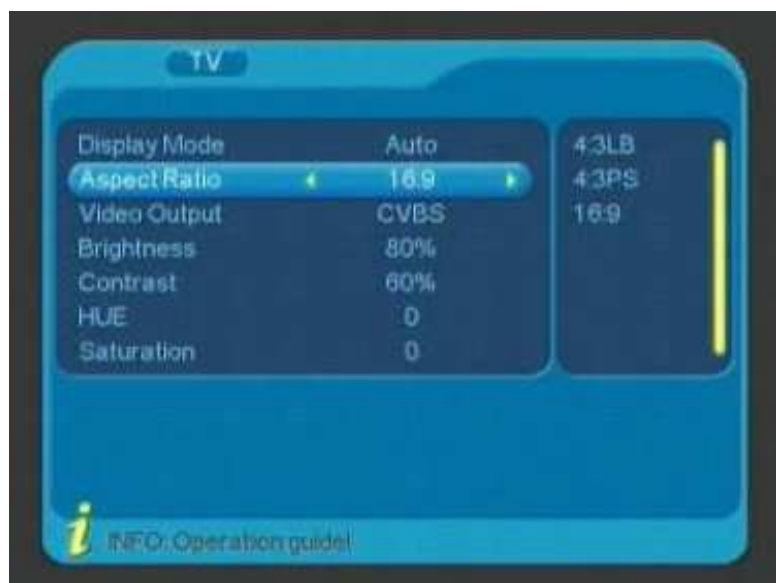

Pomer strán: 4:3 LB, 4:3PS alebo 16:9

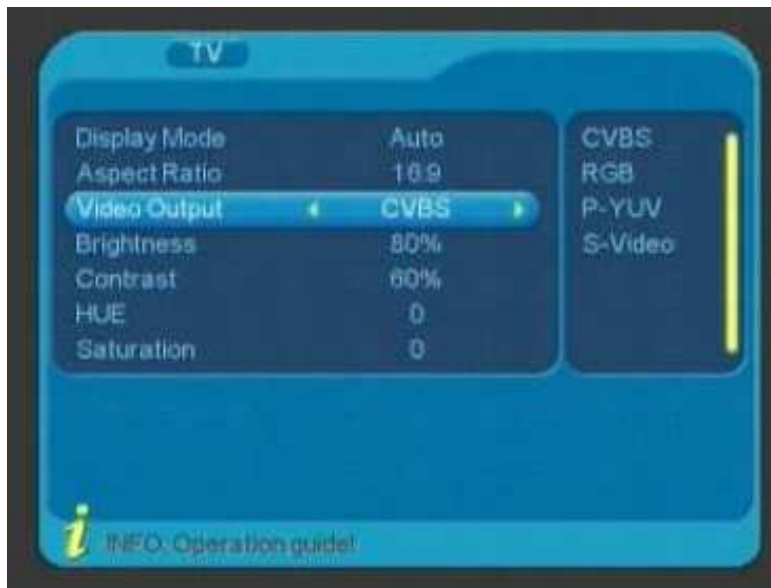

Video výstup: CVBS, RGB, P-YUV alebo S-video

Svetlosť, kontrast, HUE a saturácia – podľa osobných požiadaviek užívateľa

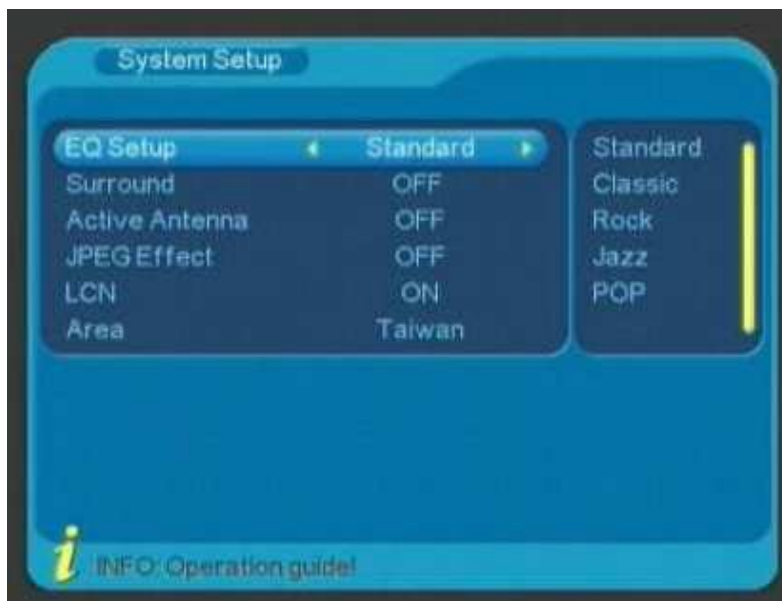

EQ nastavenie: nastavenie ekvalizéra zvuku – 5 možností

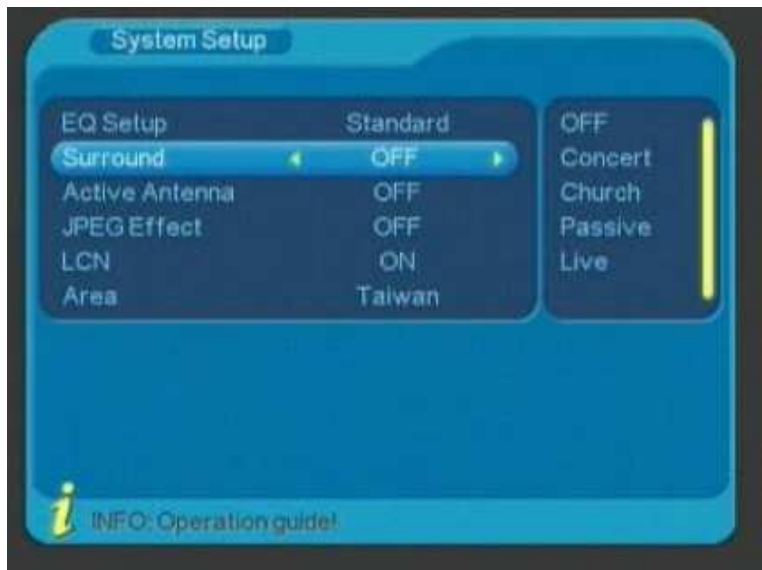

Nastavenie priestorového zvuku: 5 možností

Aktívna anténa: zapnite aktívnu anténu ak ju používate, vypnite režim antény, ak ju nepoužívate. Prednastavené je anténa zapnutá.

JPEG efekt: zapnutý/vypnutý

Oblasť: 13 krajín na výber, po výbere oblasti, použijete inštaláciu – vyhľadávanie oblasti a začne sa vyhľadávať frekvencia a signály podľa zvolenej oblasti.

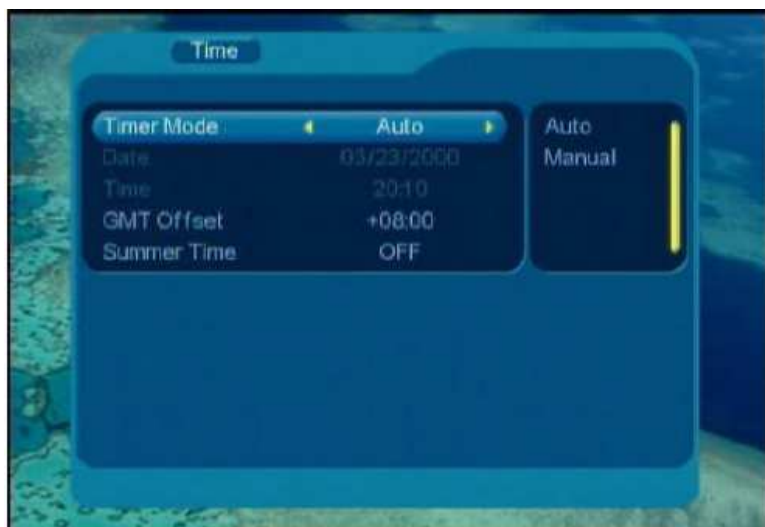

Auto: nastavte časovú zónu

Čas: auto alebo manuál. Nastavte čas podľa preferencií a oblasti.

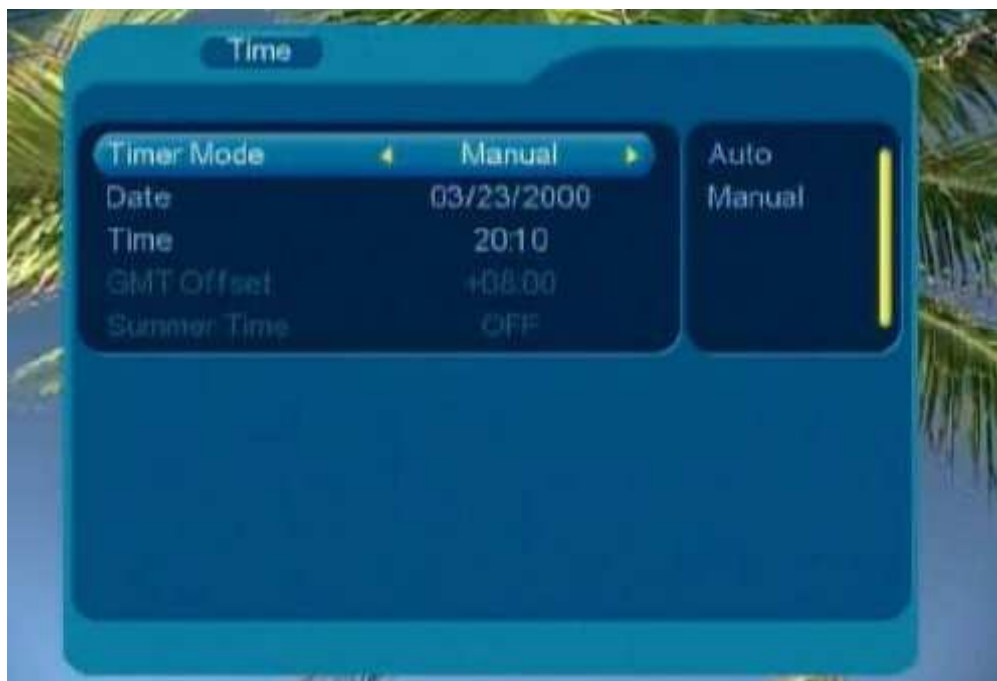

Manuál: nastavte dátum a čas

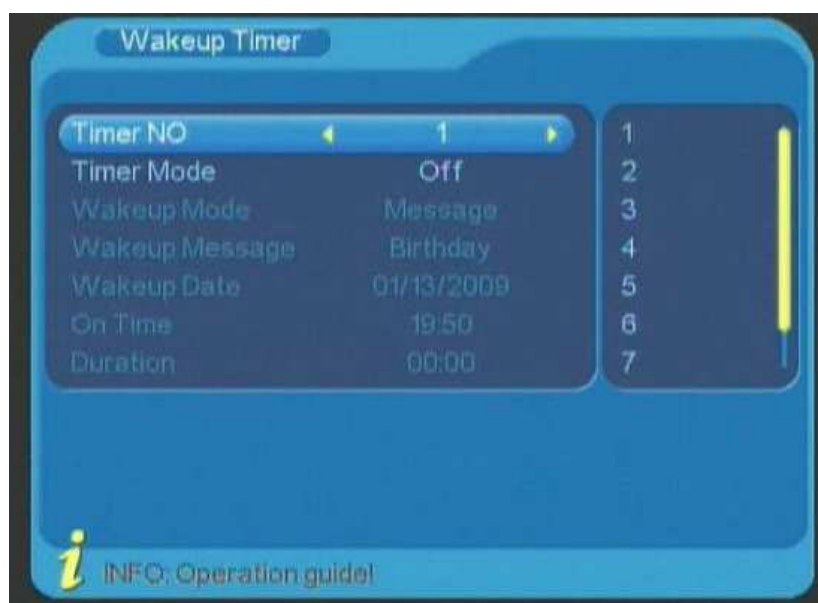

Budík

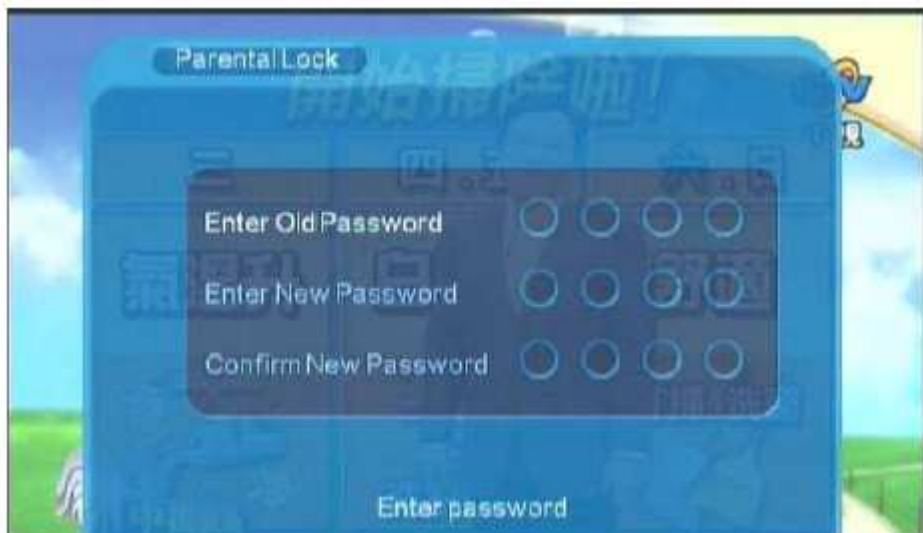

Rodičovský zámok: prednastavené heslo je 0000

Hlavné menu nastavenie:

DTV aktualizácia software

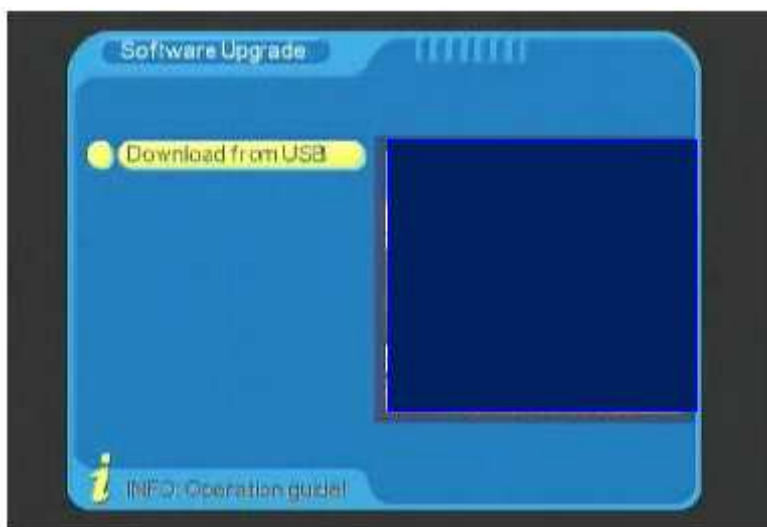

Táto funkcia potrebuje USB disk a aktualizáčny software

DTV – návrat do výrobných nastavení



Vstúpte do tohto režimu a vyskočí okno, je nutné zadať heslo. Systém sa Vás spýta, či chcete obnoviť výrobné nastavenia, ak si vyberiete YES-áno, obnovia sa výrobné nastavenia.

DTV – identifikácia verzie software

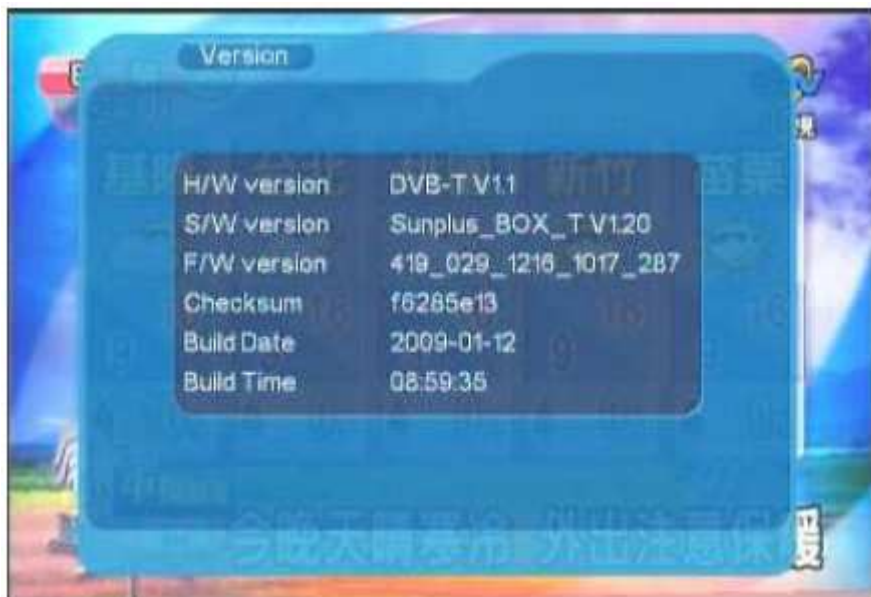

Použite tento režim pre identifikáciu aktuálneho software.

Funkcia hlavného menu: film, hudba, fotka

Pre použitie tejto funkcie potrebujete USB zariadenie a vhodný program. USB zariadenie musí byť navyše vo formáte FAT.

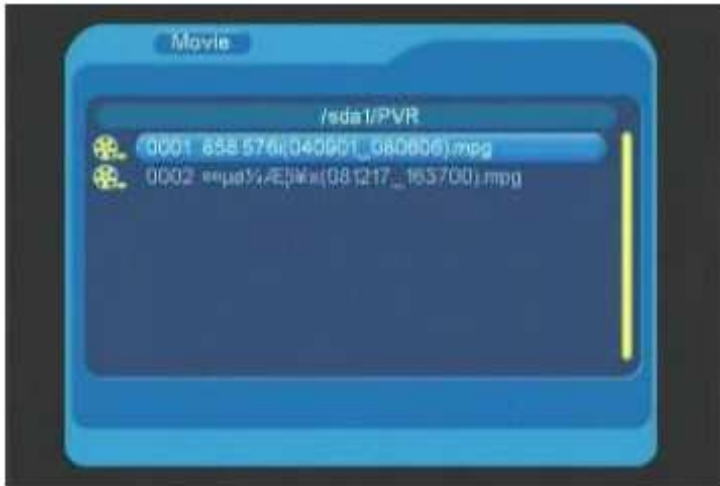

Vhodné video formáty: MPEG1 (.dat/.mpg), MPEG2 MP@ML (.dat/.mpeg/.vob), MPEG4 ASP, Xvid, Divx 4.0/5.0 (.avi)



Režim prehrávania

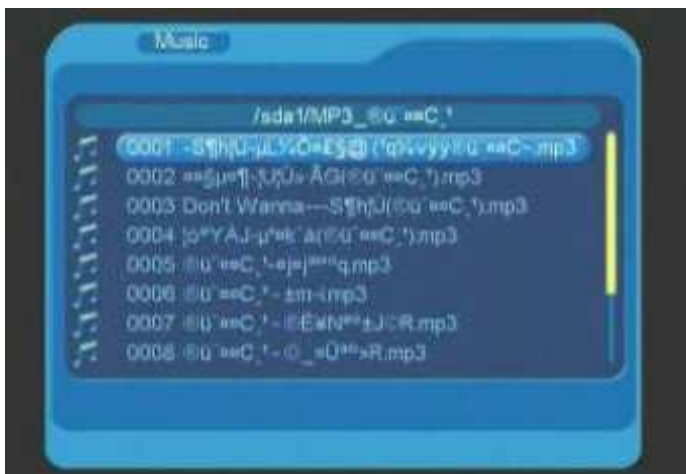

Dva hudobné formáty: LPCM a PCM (.wav), MPEG 1/2 layer 1/2/3 (.mp3)

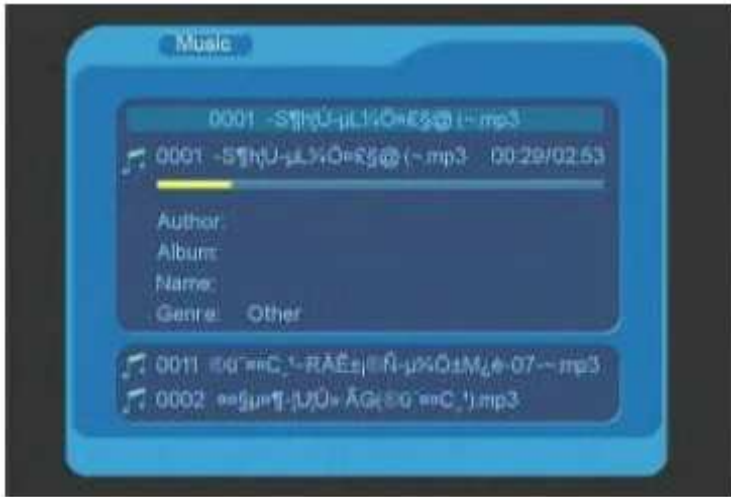

Režim prehrávania



Vhodný je len jeden foto formát. JPEG (.jpg)



Zobrazenie fotky

Riešenie problémov:

Porucha: bez obrázku

Možná príčina: AC adaptér nie je pripojený do elektrickej siete

Riešenie: pripojte AC adaptér do elektrickej siete

Možná príčina: AC adaptér nie je pripojený k zariadeniu

Riešenie: pripojte AC adaptér k zariadeniu

Možná príčina: je jednotka zapnutá?

Riešenie: uistite sa, že je jednotka zapnutá a že do nej ide elektrický prúd

Možná príčina: porucha je v konzole

Riešenie: kontaktujte obchodníka

Porucha: bez zvuku

Možná príčina: AC adaptér nie je pripojený do elektrickej siete

Riešenie: pripojte AC adaptér do elektrickej siete

Možná príčina: AC adaptér nie je pripojený k zariadeniu

Riešenie: pripojte AC adaptér k zariadeniu

Možná príčina: je jednotka zapnutá?

Riešenie: uistite sa, že je jednotka zapnutá a že do nej ide elektrický prúd

Možná príčina: nie je zvuk stiahnutý na hodnotu „0“?

Riešenie: použite tlačítko +/- pre nastavenie hlasitosti

Možná príčina: porucha je v konzole

Riešenie: kontaktujte obchodníka

Porucha: hra nefunguje

Možná príčina: porucha je v konzole

Riešenie: kontaktujte obchodníka

Porucha: display nefunguje

Možná príčina: kábel nie je správne pripojený

Riešenie: pripojte kábel správne

Možná príčina: porucha je v konzole

Riešenie: kontaktujte obchodníka

【Funkcie tlačítok】

//■ ENTER/ START/ STOP	Užívateľ si môže vybrať hru a potvrdiť výber pomocou tlačítka ENTER alebo stlačiť toto tlačítko pre pauzu a opustenie hry.
R tlačítko - (RIGHT-vpravo/ DOWN-dolu)	Použite toto tlačítko ako tlačítko DOWN-dolu, keď si vyberáte hru z MENU a systém rozpozná Váš RPM akonáhle spustíte hru. Použite toto tlačítko pre ovládanie pohybu postavy v hre v smere do prava.
L tlačítko - (LEFT-vľavo/ UP-hore)	Použite toto tlačítko ako tlačítko UP-hore, keď si vyberáte hru z MENU a systém rozpozná Váš RPM akonáhle spustíte hru. Použite toto tlačítko pre ovládanie pohybu ostavy v hre v smere do ľava.

【Pokyny k hre】

1. Užívateľ si môže vybrať medzi 4 hrami v hlavnom menu (viď. obrázok FIGURE 1), použite tlačítko R/ L pre výber hry.



(FIGURE 1)

2. Keď si vyberiete hru MOTOR BOAT – motorový čln, stlačte tlačítko //■ pre výber a spustenie hry (viď. obrázok FIGURE 2).



(FIGURE 2)

3. Akonáhle hra začne, postava v hre sa začne pohybovať vpred keď sa rozpozná Váš signál RPM. Použite tlačítka R/ L pre ovládanie pohybu postavy v smere do ľava alebo do prava (viď. obrázok FIGURE 3).



(FIGURE 3)

4. Stlačte tlačítka **///■** pre zastavenie hry. Užívateľ si môže vybrať medzi RESUME-potvrdením a pokračovaním v hre alebo EXIT pre opustenie hranej hry (viď. obrázok FIGURE 4).



(FIGURE 4)

5. LCD display zobrazí nápis GAME OVER-koniec hry, ak si užívateľ vybral EXIT (vid'. obrázok FIGURE 5) a potom sa vrátite späť do hlavného MENU.



(FIGURE 5)

6. Obrázky ostatných 3 hier:



MOTOR RACING - motorky

BEACH RACING – jazda na pláži



CROSS COUNTRY – jazda po krajine

7. Použite tlačítka funkcie VOLUME-hlasitosť +/- - pre nastavenie požadovanej hlasitosti.

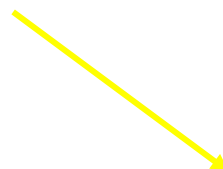

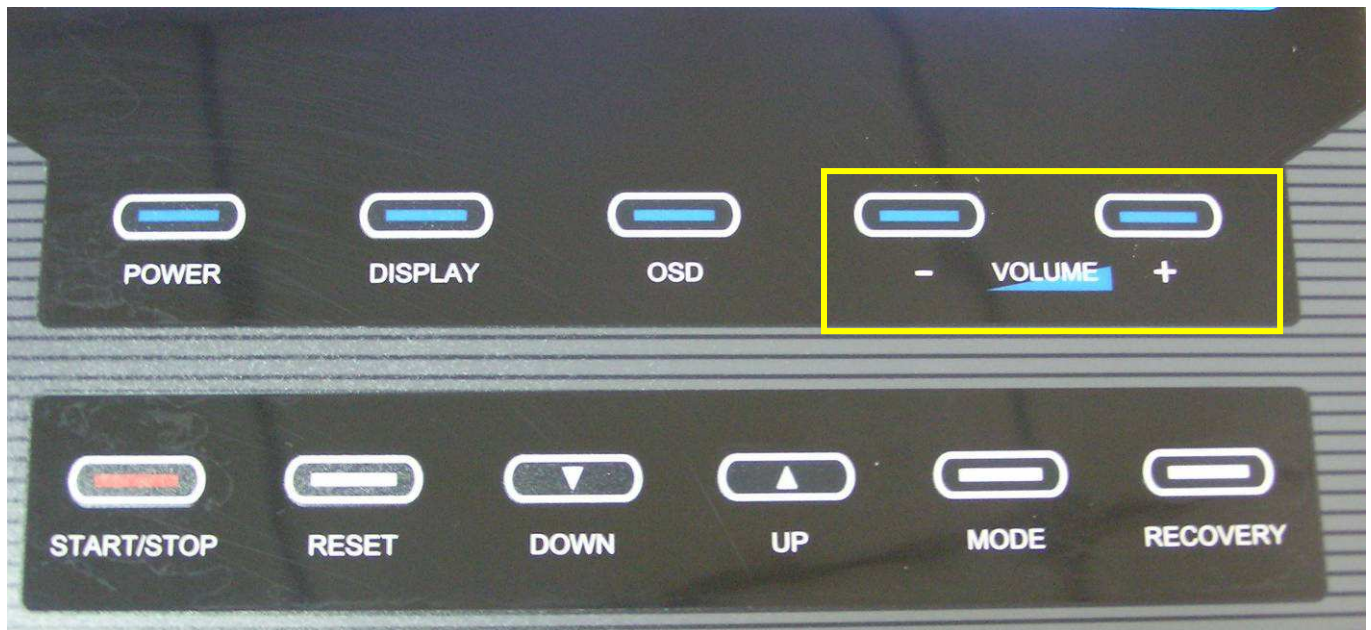

9. Záručné podmienky a reklamácie

10.1 Všeobecné ustanovenia a vymedzenie pojmov

Tieto záručné podmienky a reklamačný poriadok upravujú podmienky a rozsah záruky poskytovanej predávajúcim na tovar dodávaný kupujúcemu, ako aj postup pri vybavovaní reklamačných nárokov uplatnených kupujúcim na dodanom tovare.

Predávajúcim je spoločnosť INSPORTLINE s.r.o. so sídlom Bratislavská 36, 911 05 Trenčín

Vzhľadom k platnej právnej úprave sa rozlišuje kupujúci, ktorý je spotrebiteľom a kupujúci, ktorý spotrebiteľom nie je.

„Kupujúci spotrebiteľ“ alebo len „spotrebiteľ“ je osoba, ktorá pri uzatváraní a plnení zmluvy nekoná v rámci svojej obchodnej alebo inej podnikateľskej činnosti.

„Kupujúci, ktorý nie je „spotrebiteľ“, je podnikateľ, ktorý nakupuje výrobky či užíva služby za účelom svojho podnikania s týmito výrobkami alebo službami. Tento kupujúci sa riadi rámcovou kúpnu zmluvou a obchodnými podmienkami v rozsahu, ktorého sa ho týkajú a obchodným zákonníkom.

Tieto záručné podmienky a reklamačný poriadok sú neoddeliteľnou súčasťou každej kúpnej zmluvy uzatvorenej medzi predávajúcim a kupujúcim. Záručné podmienky a reklamačný poriadok sú platné a záväzné, pokiaľ v kúpnej zmluve či v dodatku k tejto zmluve či inej písomnej dohode nebude stranami dohodnuté inak.

10.2 Záručné podmienky

Predávajúci poskytuje kupujúcemu štandardne záruku za kvalitu tovaru v trvaní 24 mesiacov, pokiaľ zo záručného listu, faktúry k tovaru, dodacieho listu, príp. iného dokladu k tovaru nevyplýva odlišná dĺžka záručnej doby poskytovanej predávajúcim. Zákonná dĺžka záruky poskytovaná spotrebiteľovi nie je týmto dotknutá.

Zárukou za kvalitu prijíma predávajúci záväzok, že dodaný tovar bude po určitú dobu spôsobilé pre používanie k obvyklému, príp. dohodnutému účelu a že si zachová obvyklé, príp. dohodnuté vlastnosti.

Predávajúci poskytuje na tento výrobok nasledujúcu záruku:

- a) záruka na rám vyrobený z ocele pre prvého majiteľa je 60 mesiacov odo dňa predaja zákazníkovi.
- b) záruka na riadiacu jednotku a elektrozariadenie je 60 mesiacov odo dňa predaja zákazníkovi.
- c) záruka na ostatné diely je 24 mesiacov odo dňa predaja zákazníkovi.

Záruka sa nevzťahuje na závady vzniknuté:

- a) zavinením užívateľa t.j. poškodením výrobku neodborným používaním, nesprávnou montážou, nedostatočným utiahnutím skrutiek....
- b) nesprávnou údržbou
- c) mechanickým poškodením
- d) opotrebením dielov pri bežnom používaní (napr. gumové a plastové časti, pohyblivé mechanizmy, atď.)
- e) neodvratnou udalosťou, živelnou pohromou
- f) neodbornými zásahmi
- g) nesprávnym používaním alebo nevhodným umiestnením, vplyvom nízkej alebo vysokej teploty, pôsobením vody, neúmerným tlakom a nárazmi, úmyselne pozmeneným designom, tvarom alebo rozmermi
- h) nesprávnym použitím tovaru, ktorý je v rozpore s kategorizáciou produktu (HC, HA – na domáce použitie; SC, S – na komerčné použitie)

Upozornenie:

1) cvičenie sprevádzané zvukovými efektmi a občasným vŕzganím nie je závada brániaca riadnemu užívaniu stroja a teda nemôže byť predmetom reklamácie. Tento jav možno odstrániť bežnou údržbou.

2) upozornenie - u základných modelov (kategória HC a HA) sú použité venčekové ložiská. Doba životnosti týchto ložisiek môže byť kratšia ako je doba záruky. Doba životnosti je asi 100 prevádzkových hodín.

3) v dobe záruky budú odstránené všetky poruchy výrobku spôsobené výrobnou závadou alebo chybným materiálom výrobku tak, aby vec mohla byť riadne používaná.

4) reklamácia sa uplatňuje zásadne písomne s presným popisom o chybe a potvrdeným dokladom o zakúpení.

5) záruka sa uplatňuje u výrobcu: inSPORTline, s.r.o. Bratislavská 36, 911 05 Trenčín alebo u organizácie, v ktorej bol výrobok zakúpený.

10.3 Reklamačný poriadok

Postup pri reklamacii chyby tovaru

Kupujúci je povinný tovar, dodaný predávajúcim, skontrolovať čo najskôr po prechode nebezpečenstva škody na tovare, resp. po jeho dodaní. Prehliadku musí kupujúci vykonať tak, aby zistil všetky chyby, ktoré je možné pri primeranej odbornej prehliadke zistiť.

Pri reklamacii tovaru je kupujúci povinný na žiadosť predávajúceho preukázať nákup a oprávnenosť reklamácie faktúrou alebo dodacím listom s uvedeným výrobným (sériovým) číslom, prípadne takýmito dokladmi bez sériového čísla. Ak kupujúci nepreukáže oprávnenosť reklamácie takýmito dokladmi, má predávajúci právo reklamáciu odmietnuť.

Pokiaľ kupujúci oznámi chybu, na ktorú sa nevzťahuje záruka (napr. neboli splnené podmienky záruky, chyba bola nahlásená omylom a pod.), je predávajúci oprávnený požadovať plnú úhradu nákladov, ktoré vznikli v súvislosti s odstraňovaním chyby takto oznámenej kupujúcim. Kalkulácia servisného zásahu bude v tomto prípade vychádzať z platného cenníka pracovných výkonov a nákladov na dopravu.

Pokiaľ predávajúci zistí (testovaním), že reklamovaný výrobok nie je chybný, považuje sa reklamácia za neoprávnenú. Predávajúci si vyhradzuje právo požadovať úhradu nákladov, ktoré vznikli v súvislosti s neoprávnenou reklamáciou.

V prípade, že kupujúci reklamuje chybu tovaru, na ktorú sa vzťahuje záruka podľa platných záručných podmienok predávajúceho, vykoná predávajúci odstránenie chyby formou opravy, prípadne výmenou chybného dielcu alebo za zariadenie bez chýb. Predávajúci je so súhlasom kupujúceho oprávnený dodať výmenou za chybný tovar iný tovar plne funkčne kompatibilný, ale minimálne rovnakých alebo lepších technických parametrov. Voľba ohľadne spôsobu vybavenia reklamácie podľa tohto odstavca prináleží predávajúcemu.

Predávajúci vybaví reklamáciu najneskôr do 30 dní od doručenia chybného tovaru, pokiaľ nebude dohodnutá dlhšia lehota. Za deň vybavenia sa považuje deň, keď bol opravený alebo vymenený tovar odovzdaný kupujúcemu. Pokiaľ predávajúci nie je s ohľadom na charakter chyby schopný vybaviť reklamáciu v uvedenej lehote, dohodne s kupujúcim náhradné riešenie. Pokiaľ k takejto dohode nedôjde, je predávajúci povinný poskytnúť kupujúcemu finančnú náhradu formou dobropisu.

Dátum predaja:

Razítko a podpis predajcu:



INSPORTLINE, s.r.o., Bratislavská 36, 911 05 Trenčín, IČO: 36311723, DIČ: SK2020177082
Objednávky: +421(0)326 526 701, +421(0)917 649 192, objednavky@insportline.sk
Reklamacie: +421(0)326 526 701, +421(0)918 408 519, reklamacie@insportline.sk
Fax: +421(0)326 526 705
Web: www.insportline.sk, www.worker.sk, www.worker-moto.sk

