

Návod k použití - CZ
IN 7828 Odrážedlo Kawasaki KTR 12

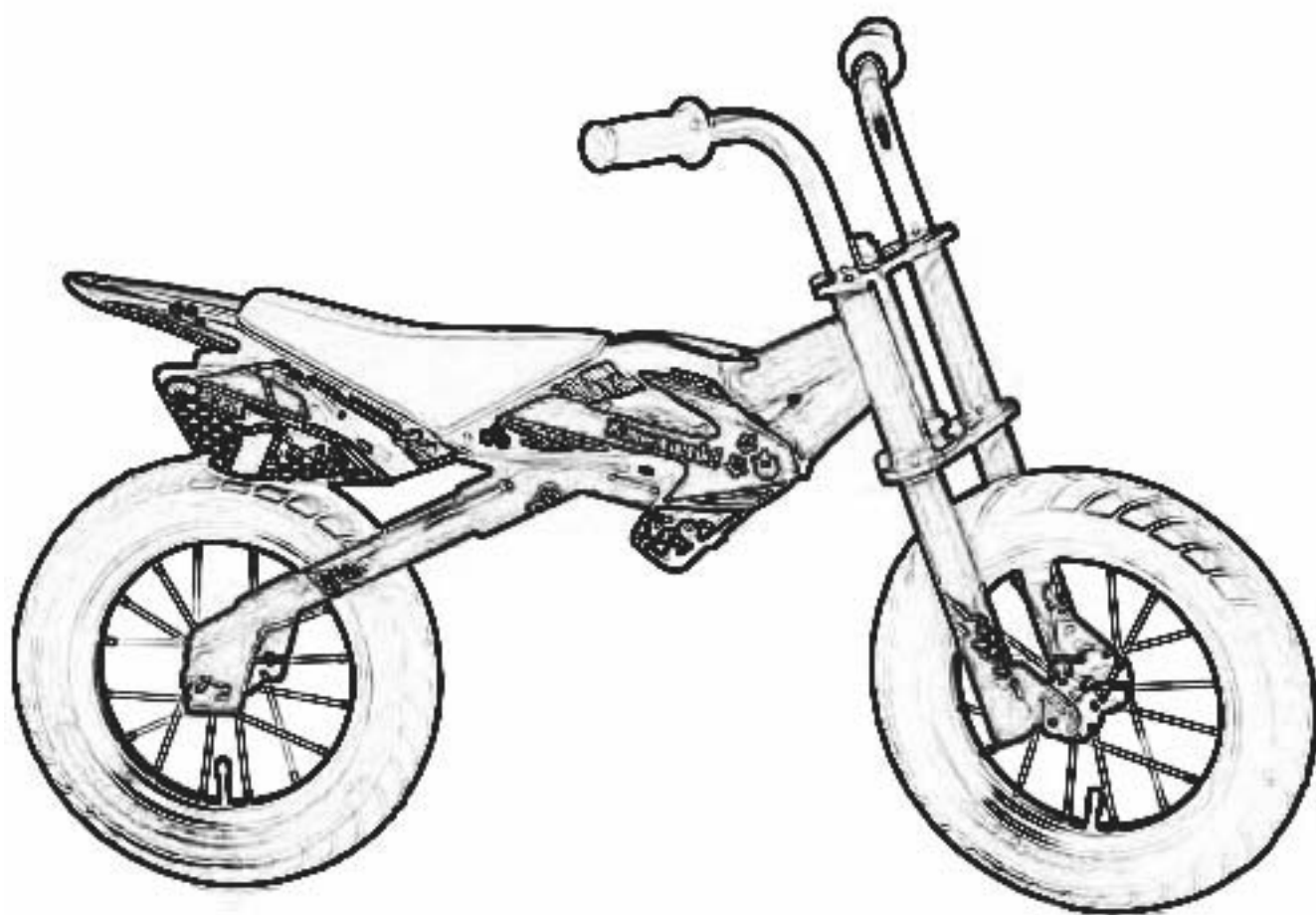

**Před uvedením do provozu si bezpodmínečně přečtěte následující pokyny.
Tento návod poté pečlivě uložte.**

Používání podle určeného účelu

Pozor. Tato dvoukolka je tréninkové odrážedlo pro děti ve věku 3-5 let. Odrážedlo je schválené pouze jako hračka a **není vhodné pro účast na veřejném silničním provozu**. Je schváleno pro používání jednou osobou - není vhodné pro používání dětmi, mladšími než 36 měsíců (nebezpečí udušení drobnými díly, které může dítě spolknout). **Maximální schválené celkové zatížení činí 35 kg**. Je nutno se vyvarovat skokům a přejíždění hran nebo hran chodníků.

Omezení záruky

Výrobce neodpovídá za použití v rozporu s určeným účelem a následně uvedených bezpečnostních pokynů tohoto provozního návodu a za škody, ke kterým následkem toho dojde. To platí zejména pro **neodborně provedenou konečnou montáž**, pro přetížení a neodborné odstraňování vad.

Pokyny výrobců konstrukčních dílů, přiložené k odrážedlu, jsou součástí tohoto provozního návodu.

Pozor, důležitý bezpečnostní pokyn:

Odrážedla jsou v závodě vyráběna pouze částečně smontovaná. Pokud Vám nebude dvoukolo doručeno v připraveném stavu k provozu, mějte prosím pochopení pro to, že je nutno provést další montáž (takzvanou konečnou montáž). Konečnou montáž musí provést dospělá osoba.

Prostudujte si prosím přesně tento návod k montáži a údržbě, opatřený obrázky. V návodu je znázorněno, jakým způsobem lze toto dětské kolo, především před prvním uvedením do provozu, uvést několika hmaty do pohotového stavu k jízdě.

V tomto návodu k montáži a provozu získáte důležité tipy pro bezpečné používání, ošetřování a údržbu jednotlivých součástí odrážedla.

Pozor. Odrážedlo smí být z bezpečnostních důvodů používáno pouze pod dohledem dospělých osob.

Odpovědná a bezpečná jízda

VŠEOBECNÉ VÝSTRAŽNÉ POKYNY

- Uživateli by měly být nejméně 3 roky. S maximální hmotností 35 kg.
- Nastavení řídítek a výšky musí za dítě provést dospělá osoba.
- Dítě by mělo mít při jízdě na dvoukole vždy ochranné prostředky, jako jsou helma, chrániče loktů a kolen, pevné boty. Helma musí být pod bradou pevně utažena.
- Při jízdě je nutno se vyhnout ostrým hranám, kanálovým mřížím a náhlým změnám povrchu. Odrážedlo by se mohlo náhle zastavit.
- Jezděte na rovném, zpevněném podkladu, stranou od motorizované dopravy.
- Nejezděte na mokřích silnicích, znečištěných pískem, štěrkem, blátem, listím nebo podobnými druhy nečistot. Špatné počasí ovlivňuje negativně přilnavost k povrchu, účinky brzd a viditelnost.
- Nejezděte na odrážedle v noci.
- Vyhněte se vysokým rychlostem, zejména při prudkém klesání terénu.
- Dejte pozor na chodce.
- Zkontrolujte před každou jízdou všechny šroubové spoje a upevnění.
- Opatřebené nebo poškozené díly okamžitě vyměňte.

Odpovědnost majitele

VAROVÁNÍ: Toto odrážedlo je konstruováno pro používání pouze jedním dítětem, které se má naučit držet rovnováhu na dvoukole. Není konstruováno k tomu, aby odolalo neobvyklému zatížení následkem různých triků a skoků.

Pokud jste odrážedlo nezakoupili ve smontovaném stavu, je majitel odpovědný za dodržení všech pokynů pro montáž a nastavení přesně podle toho, jak jsou popsány v příručce, popř. dalších přiložených "speciálních pokynech". Majitel musí zajistit, aby byly všechny součásti bezpečně připevněny.

NÁŘADÍ / TECHNICKÁ PODPORA

Odrážedlo bylo sestaveno a nastaveno v závodě a následně opět částečně rozebráno pro přepravu. Mohli jste odrážedlo zakoupit pevně smontované a připravené k jízdě NEBO v přepravním kartonu v

částečně rozebraném stavu, s odmontovaným předním kolem. Následující pokyny Vám umožní, připravit odrazedlo k použití. Zkontrolujte prosím úplnost všech dílů, které jsou uvedeny v pokynech a na vyobrazeních a zajistěte, abyste měli po ruce veškeré potřebné nářadí. Více podrobností o inspekcích, mazání, údržbě a nastavování jednotlivých součástí odrazedla je uvedeno v příslušných kapitolách této příručky. Pokud byste potřebovali náhradní díly nebo měli dotazy, týkající se sestavování odrazedla, obraťte se přímo na BACHTENKIRCH-INTERBIKE.

Vaše dotazy k výrobku zašlete e-mailem na adresu:

Potřebné nářadí pro sestavování:

- Maticový klíč 15 mm

Aby nedošlo k poranění, musí být tento produkt před použitím řádně sestaven. I přesto, že jste zakoupili odrazedlo smontované, doporučujeme Vám projít celý návod k montáži a zkontrolovat před použitím jeho správné sestavení podle této příručky.



Umístěte přední kolo do vidlice podle vyobrazení:

Zasuňte přední kolo s osou se závitem do vybrání na dolním konci vidlice.

Nasuňte bezpečnostní podložky (Security Washer) (2) na osu se závitem a zajistěte, aby malé háčky podložek zapadly do určených otvorů ve vidlici.

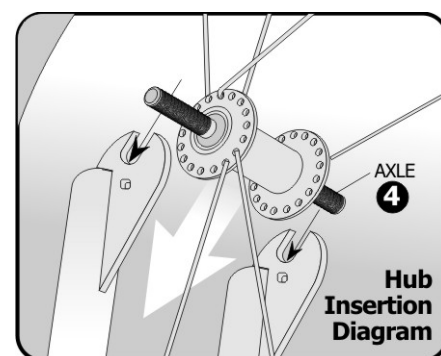

4 - Osa
Náboj
vyobrazení montáže

Upevněte přední kolo pomocí obou ozubených osových matic (Axle Nut) (3).

VAROVÁNÍ: Nepoužívejte při připevňování předního kola matice bez ozubení.

Zajistěte kolo ve středu vidlice a utáhněte obě matice doporučeným utahovacím momentem minimálně 20 Nm.

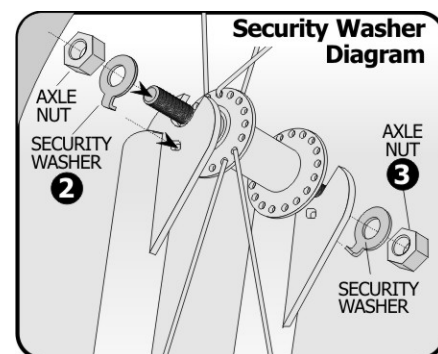

Vyobrazení bezpečnostní podložky

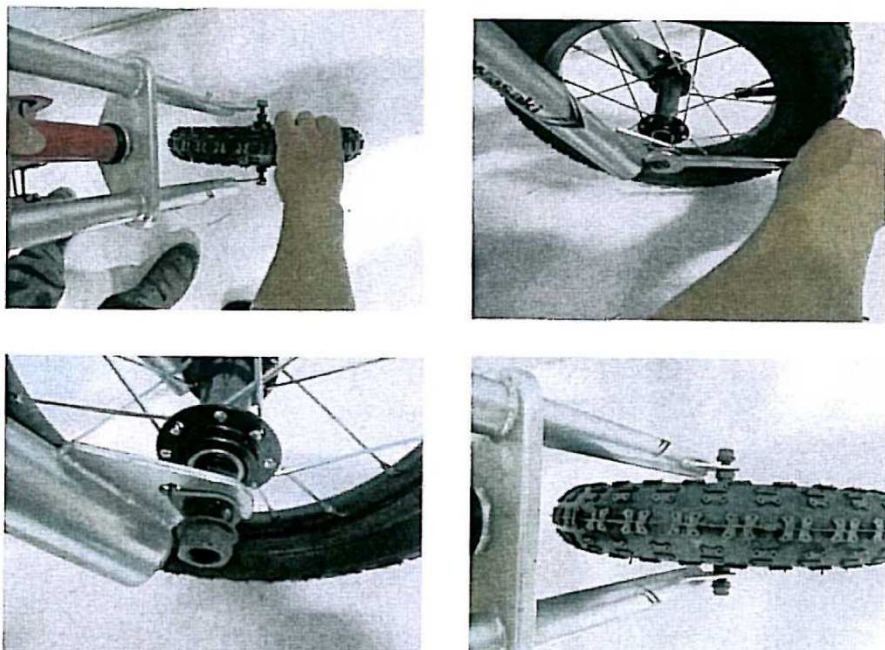

Vyobrazení: Odrážedlo s namontovaným předním kolem



Údržba pneumatik

Ventilek duše umožňuje, hustit vzduch pod tlakem do duše, aniž by vzduch mohl samočinně unikat.

Hustilka, kterou budete používat na huštění pneumatik Vašeho odrážedla, musí být kompatibilní s příslušným ventilkem.

Schraderův ventilek (viz vyobrazení) je stejný, jako ventilek pneumatiky automobilu. Abyste mohli duši kola nahustit prostřednictvím Schraderova ventilků, odšroubujte čepičku ventilků a přitlačte duši nebo hustilku přímo na otvor ventilků. Abyste ze Schraderova ventilků vypustili vzduch, stiskněte kolík uprostřed ventilků pomocí klíče nebo jiného vhodného předmětu.

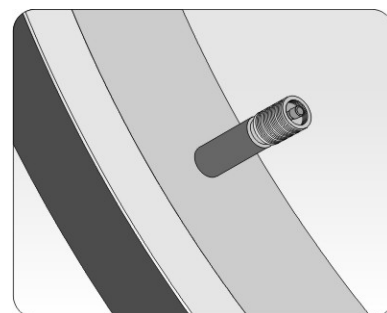

Záruční podmínky, reklamace

Všeobecná ustanovení a vymezení pojmů

Tyto záruční podmínky a reklamační řád upravují podmínky a rozsah záruky poskytované prodávajícím na zboží dodávané kupujícím, jakož i postup při vyřizování reklamačních nároků uplatněných kupujícím na dodané zboží. Záruční podmínky a reklamační řád se řídí příslušnými ustanoveními zákona č. 40/1964 Sb., Občanský zákoník, zákona č. 513/1991 Sb., Obchodní zákoník, a zákona č. 634/1992 Sb., Zákon o ochraně spotřebitele, ve znění pozdějších předpisů, a to i ve věcech těmito záručními podmínkami a reklamačním řádem nezmiňovaných.

Prodávajícím je společnost SEVEN SPORT s.r.o. se sídlem Bořivojova 35/878, 13000 Praha, I.Č. 26847264, zapsaná v obchodním rejstříku, vedeném Krajským soudem v Praze oddíl C, vložka 116888.

Vzhledem k platné právní úpravě se rozlišuje kupující, který je spotřebitelem a kupující, který spotřebitelem není.

„Kupující spotřebitel“ nebo jen „spotřebitel“ je osoba, která při uzavírání a plnění smlouvy nejedná v rámci své obchodní nebo jiné podnikatelské činnosti.

„Kupující, který není „spotřebitel“, je podnikatel, který nakupuje výrobky či užívá služby za účelem svého podnikání s těmito výrobky nebo službami. Tento kupující se řídí rámcovou kupní smlouvou a obchodními podmínkami v rozsahu, které se ho týkají a obchodním zákoníkem.

Tyto záruční podmínky a reklamační řád jsou nedílnou součástí každé kupní smlouvy uzavřené mezi prodávajícím a kupujícím. Záruční podmínky a reklamační řád jsou platné a závazné, pokud v kupní smlouvě či v dodatku v této smlouvě či jiné písemné dohodě nebude stranami dohodnuto jinak.

Záruční podmínky

Záruční doba

Prodávající poskytuje kupujícím záruku za jakost zboží v délce 24 měsíců, pokud ze záručního listu, faktury ke zboží, dodacího listu, příp. jiného dokladu ke zboží nevyplývá odlišná délka záruční doby poskytovaná prodávajícím. Zákonná délka záruky poskytovaná spotřebiteli není tímto dotčena.

Zárukou za jakost přejímá prodávající závazek, že dodané zboží bude po určitou dobu způsobilé pro použití k obvyklému, příp. smluvenému účelu a že si zachová obvyklé, příp. smluvené vlastnosti.

Záruční podmínky se nevztahují na závady vzniklé:

zaviněním uživatele tj. poškození výrobku neodbornou repasí, nesprávnou montáží, nedostatečným zasunutím sedlové tyče do rámu, nedostatečným utáhnutím pedálů v klikách a klik ke středové ose nesprávnou údržbou

mechanickým poškozením

opotřebením dílů při běžném používání (např. gumové a plastové části, pohyblivé mechanismy, atd.)

neodvratnou událostí, živelnou pohromou

neodbornými zásahy

nesprávným zacházením, či nevhodným umístěním, vlivem nízké nebo vysoké teploty, působením vody, neúměrným tlakem a nárazy, úmyslně pozměněným designem, tvarem nebo rozměry

Reklamační řád

Postup při reklamaci vady zboží

Kupující je povinen zboží, dodané prodávajícím prohlédnout co nejdříve po přechodu nebezpečí škody na zboží, resp. po jeho dodání. Prohlídku musí kupující provést tak, aby zjistil všechny vady, které je možné při přiměřené odborné prohlídce zjistit.

Při reklamaci zboží je kupující povinen na žádost prodávajícího prokázat nákup a oprávněnost reklamace fakturou nebo dodacím listem s uvedeným výrobním (sériovým) číslem, případně týmiž doklady bez sériového čísla. Neprokáže-li kupující oprávněnost reklamace těmito doklady, má prodávající právo reklamaci odmítnout.

Pokud kupující oznámí závadu, na kterou se nevztahuje záruka (např. nebyly splněny podmínky záruky, závada byla nahlášena omylem apod.), je prodávající oprávněn požadovat plnou úhradu nákladů, které vznikly v souvislosti s odstraňováním závady takto oznámené kupujícím. Kalkulace servisního zásahu bude v tomto případě vycházet z platného ceníku pracovních výkonů a nákladů na dopravu.

Pokud prodávající zjistí (testováním), že reklamovaný výrobek není vadný, považuje se reklamace za neoprávněnou. Proávající si vyhrazuje právo požadovat úhradu nákladu, které vznikly v souvislosti s neoprávněnou reklamací.

V případě, že kupující reklamuje vady zboží, na které se vztahuje záruka podle platných záručních podmínek prodávajícího, provede prodávající odstranění vady formou opravy, případně výměny vadného dílu nebo zařízení za bezvadné. Proávající je se souhlasem kupujícího oprávněn dodat výměnou za vadné zboží jiné zboží plně funkčně kompatibilní, ale minimálně stejných nebo lepších technických parametrů. Volba ohledně způsobu vyřízení reklamace dle tohoto odstavce náleží prodávajícímu.

Proávající vyřídí reklamaci nejpozději do 30 dnů od doručení vadného zboží, pokud nebude dohodnuta lhůta delší. Za den vyřízení se považuje den, kdy bylo opravené nebo vyměněné zboží předáno kupujícímu. Není-li prodávající s ohledem na charakter vady schopen vyřídit reklamaci v uvedené lhůtě, dohodne s kupujícím náhradní řešení. Pokud k takové dohodě nedojde, je prodávající povinen poskytnout kupujícímu finanční náhradu formou dobropisu.

**SEVEN SPORT, s. r. o.**

Bořivojova 35/878 130 00 Praha 3, ČR IČO: 268 47 264, DIČ: CZ26847264
Objednávky: +420 556 300 970, objednavky@insportline.cz
Reklamační: +420 556 770 190, mobil: +420 604 853 019, reklamace@insportline.cz
Servis: +420 556 770 190, mobil: +420 604 853 019, servis@insportline.cz
Fax: +420 556 770 192, (servis +420 556 770 191)
Web: www.insportline.cz, www.worker.cz, www.worker-moto.cz

**Zastoupení pro Slovensko:**

INSPORTLINE, s.r.o., Bratislavská 36, 911 05 Trenčín, IČO: 36311723, DIČ: SK2020177082
Objednávky: +421(0)326 526 701, +421(0)917 649 192, objednavky@insportline.sk
Reklamační: +421(0)326 526 701, +421(0)918 408 519, reklamacie@insportline.sk
Fax: +421(0)326 526 705
Web: www.insportline.sk, www.worker.sk, www.worker-moto.sk

